

Preise · Ausstattungen · Technische Daten
Stand: Oktober 2014



Das Auto.

DER NEUE PASSAT

DER NEUE PASSAT VARIANT



Modelle Limousine

	Motor	Leistung kW/PS	Getriebe	CO ₂ -Emission in g/km	NoVA ¹⁾ in %	Listenpreise ²⁾ brutto in €
Trendline	1,4 TSI	92/125	6-Gang	125*	7	29.240,-
	1,6 TDI	88/120	6-Gang	106*	3	30.940,-
	1,6 TDI	88/120	7-Gang-DSG ³⁾	103*	3	33.400,-
	2,0 TDI	110/150	6-Gang	106	3	32.230,-
	2,0 TDI	110/150	6-Gang-DSG ³⁾	116	5	34.860,-
Comfortline	1,4 TSI	92/125	6-Gang	125 (126)*	7	31.510,-
	1,6 TDI	88/120	6-Gang	106 (107)*	3	33.130,-
	1,6 TDI	88/120	7-Gang-DSG ³⁾	103 (104)*	3	35.600,-
	2,0 TDI	110/150	6-Gang	106 (109)	3 (4)	34.430,-
	2,0 TDI	110/150	6-Gang-DSG ³⁾	116 (119)	5 (6)	37.090,-
Highline	1,6 TDI	88/120	6-Gang	106 (107)*	3	35.810,-
	2,0 TDI	110/150	6-Gang	106 (109)	3 (4)	37.110,-
	2,0 TDI	110/150	6-Gang-DSG ³⁾	116 (119)	5 (6)	39.810,-
	2,0 TDI SCR ⁴⁾ 4MOTION	176/240	7-Gang-DSG ³⁾	139	10	51.560,-

Klammerwerte gelten bei Wahl von 18-Zoll- und 19-Zoll-Leichtmetallrädern

Stand: Oktober 2014 – Änderungen vorbehalten.

¹⁾ Normverbrauchsabgabe in %. Berechnungsbasis ist der Netto-Listenpreis exkl. MwSt.

²⁾ Unverbindliche, nicht kartellierte Richtpreise inkl. NoVA, 20 % MwSt., Frachtkosten und unter Berücksichtigung des NoVA-Zu- bzw. Abschlags lt. § 6 NoVAG. Detaillierte Informationen zum § 6 NoVAG-Normverbrauchsabgabengesetz erhalten Sie unter <http://www.volkswagen.at/info>. Berechnungsbasis für die 20 %ige MwSt. ist immer der Netto-Listenpreis exkl. NoVA. Die Brutto-Listenpreise sind für alle ab dem 1.1.2015 gelieferten Neufahrzeuge unter Berücksichtigung des NoVA Ab- und Zuschlags lt. § 6 NoVAG mit Stand 2015 gültig. Die Berechnung der angeführten Brutto-Listenpreise erfolgt immer anhand der Serienbereifung. Bitte beachten Sie, dass manche Sonderausstattungen, die erhöhte Verbrauchswerte und CO₂-Emissionen verursachen, die NoVA erhöhen können. Bei Lieferung des Neufahrzeuges vor diesem Zeitpunkt (bis 31.12.2014) errechnen sich die Brutto-Listenpreise unter Berücksichtigung des NoVA Ab- und Zuschlags lt. § 6 NoVAG mit Stand 2014. Beachten Sie dies insbesondere beim Kauf von Lagerfahrzeugen. Ihr Volkswagen Verkäufer informiert Sie gerne.

³⁾ Doppelkupplungsgetriebe DSG inkl. Tiptronic-Funktion.

⁴⁾ SCR - Selektive katalytische Reduktion: der SCR-Katalysator wandelt die Abgaskomponente Stickoxid (NO_x) ohne Bildung von unerwünschten Nebenprodukten selektiv zu Stickstoff (N₂) und Wasser (H₂O) um.

*Die Angaben zur CO₂-Emission sind Vorabwerte zum Zeitpunkt der Drucklegung.

Modelle Variant

	Motor	Leistung kW/PS	Getriebe	CO ₂ -Emission in g/km	NoVA ¹⁾ in %	Listenpreise ²⁾ brutto in €
Trendline	1,4 TSI	92/125	6-Gang	126*	7	30.910,-
	1,6 TDI	88/120	6-Gang	108*	4	32.820,-
	1,6 TDI	88/120	7-Gang-DSG ³⁾	104*	3	35.020,-
	2,0 TDI	110/150	6-Gang	107	3	33.850,-
	2,0 TDI	110/150	6-Gang-DSG ³⁾	119	6	36.800,-
Comfortline	1,4 TSI	92/125	6-Gang	126 (127)*	7	32.980,-
	1,6 TDI	88/120	6-Gang	108 (109)*	4	34.850,-
	1,6 TDI	88/120	7-Gang-DSG ³⁾	104 (105)*	3	37.030,-
	2,0 TDI	110/150	6-Gang	107 (110)	3 (4)	35.860,-
	2,0 TDI	110/150	6-Gang-DSG ³⁾	119 (122)	6	38.860,-
Highline	1,6 TDI	88/120	6-Gang	108 (109)*	4	37.610,-
	2,0 TDI	110/150	6-Gang	107 (110)	3 (4)	38.590,-
	2,0 TDI	110/150	6-Gang-DSG ³⁾	119 (122)	6	41.660,-
	2,0 TDI SCR ⁴⁾ 4MOTION	176/240	7-Gang-DSG ³⁾	140	10	53.130,-

Klammerwerte gelten bei Wahl von 18-Zoll- und 19-Zoll-Leichtmetallrädern

Stand: Oktober 2014 – Änderungen vorbehalten.

¹⁾ Normverbrauchsabgabe in %. Berechnungsbasis ist der Netto-Listenpreis exkl. MwSt.

²⁾ Unverbindliche, nicht kartellierte Richtpreise inkl. NoVA, 20 % MwSt., Frachtkosten und unter Berücksichtigung des NoVA-Zu- bzw. Abschlags lt. § 6 NoVAG. Detaillierte Informationen zum § 6 NoVAG-Normverbrauchsabgabengesetz erhalten Sie unter <http://www.volkswagen.at/info>. Berechnungsbasis für die 20 %ige MwSt. ist immer der Netto-Listenpreis exkl. NoVA. Die Brutto-Listenpreise sind für alle ab dem 1.1.2015 gelieferten Neufahrzeuge unter Berücksichtigung des NoVA Ab- und Zuschlags lt. § 6 NoVAG mit Stand 2015 gültig. Die Berechnung der angeführten Brutto-Listenpreise erfolgt immer anhand der Serienbereifung. Bitte beachten Sie, dass manche Sonderausstattungen, die erhöhte Verbrauchswerte und CO₂-Emissionen verursachen, die NoVA erhöhen können. Bei Lieferung des Neufahrzeuges vor diesem Zeitpunkt (bis 31.12.2014) errechnen sich die Brutto-Listenpreise unter Berücksichtigung des NoVA Ab- und Zuschlags lt. § 6 NoVAG mit Stand 2014. Beachten Sie dies insbesondere beim Kauf von Lagerfahrzeugen. Ihr Volkswagen Verkäufer informiert Sie gerne.

³⁾ Doppelkupplungsgetriebe DSG inkl. Tiptronic-Funktion.

⁴⁾ SCR - Selektive katalytische Reduktion: der SCR-Katalysator wandelt die Abgaskomponente Stickoxid (NO_x) ohne Bildung von unerwünschten Nebenprodukten selektiv zu Stickstoff (N₂) und Wasser (H₂O) um.

*Die Angaben zur CO₂-Emission sind Vorabwerte zum Zeitpunkt der Drucklegung.

Serienausstattung

Trendline

- Ablagefach mit Klappe in Dachkonsole
- Ablagefächer in allen Türen, mit Halterungen für 1-l-Flasche auf Fahrer- und 1,5-l-Flasche auf Beifahrerseite
- Airbag für Fahrer und Beifahrer, mit Beifahrerairbag-Deaktivierung
- Analoguhr in der Instrumententafel
- Außenspiegel elektrisch einstell- und beheizbar, auf Fahrerseite asphärisch
- Außenspiegelgehäuse und Türgriffe in Wagenfarbe
- Außentemperaturanzeige
- Ausströmer vorn und Lichtdreheschalter beleuchtet, mit Chromeinfassung
- Becherhalter (2 Stück) vorn
- Berganfahrassistent
- Blinkleuchten in LED-Technik, seitlich in Außenspiegel integriert
- BlueMotion Technology inkl. Start-Stopp-System und Bremsenergie-Rückgewinnung
- Chromzieringe an den Instrumenten im Kombi-Instrument
- Dachpfostenverkleidung in schwarz, glänzend
- Dachreling schwarz (nur Variant)
- Dekoreinlagen „New Brushed“ für Instrumententafel, Türverkleidungen und Mittelkonsole
- Doppelton-Signalhörn
- Dreipunkt-Automatiksicherheitsgurte hinten (3 Stück)
- Dreipunkt-Automatiksicherheitsgurte vorn mit Höheneinstellung und Gurtstraffer
- Elektronische Parkbremse inkl. Auto-Hold-Funktion

- Elektronische Stabilisierungskontrolle (ESC) mit Gegenlenkunterstützung inkl. ABS mit Bremsassistent, ASR, EDS, MSR und Gespannstabilisierung
- Fehlbetankungsschutz (nur für Diesel)
- Fensterheber vorn und hinten elektrisch
- Fernentriegelung für Gepäckraumklappe
- Freilauffunktion für Doppelkupplungsgetriebe DSG
- Gepäckraumabdeckung auszieh- und herausnehmbar (nur Variant)
- Gepäckraumauskleidung in Textil
- Gepäckraumbeleuchtung
- Gepäckraumboden aufstellbar
- Halogen-Hauptscheinwerfer und Blinkleuchten unter gemeinsamer Klarglasabdeckung
- Handschuhfach abschließbar, beleuchtet und mit Kühlmöglichkeit
- Heckscheibenwischer mit Intervallschaltung (nur Variant)
- Innenleuchte vorn und hinten mit Abschaltverzögerung und Dimmfunktion, 2 Leseleuchten vorn
- Innenspiegel abblendbar
- Instrumentenbeleuchtung weiß, regelbar; weißes Nachtdesign für Schalter
- ISOFIX-Halteösen (Vorrichtung zur Befestigung von 2 Kindersitzen auf der Rücksitzbank)
- Karosserie verzinkt
- Kennzeichenbeleuchtung in LED-Technik
- Klimaanlage
- Kombi-Instrument mit elektronischem Tachometer, Kilometer- und Tageskilometerzähler, Drehzahlmesser
- Komfortblinker (1x Antippen = 3x Blinken)
- Kontrollleuchten und Service-Intervallanzeige

- Kopfairbagsystem für Front- und Fondpassagiere inkl. Seitenairbags vorn
- Kopfstützen hinten, absenkbar (3 Stück)
- Kühlergrill schwarz lackiert, mit Chromleisten auf den Lamellen
- Ladekantenschutz
- Lederlenkrad (3 Speichen)
- Lenksäule mit Höhen- und Längseinstellung
- Leuchtweitenregulierung
- Make-up-Spiegel in den Sonnenblenden
- Mittelarmlehne vorn mit Ablagebox, höhen- und längseinstellbar, 2 Luftausströmer hinten mit Chromlamellen
- Müdigkeitserkennung
- Multifunktionsanzeige „Plus“
- Multikollisionsbremse
- Nichtraucher Ausführung: Ablagefach und Steckdose anstelle Aschenbecher und Zigarettenanzünder vorn
- Radio „Composition Colour“ 4 x 20 Watt, 8 Lautsprecher, Doppel-Tuner mit Phasen-Diversity für bestmöglichen Radioempfang, MP3-Wiedergabefunktion mit Titel-Anzeige, Multimediabuchse AUX-IN, SD-Kartenschacht, mehrfarbiges TFT-Display (Bildschirmdiagonale 12,7 cm), Touchscreen-Bedienung, CD-Laufwerk
- Reifenkontrollanzeige
- Rückleuchten in LED-Technik
- Rücksitzbank ungeteilt, Lehne asymmetrisch geteilt umklappbar (nur Limousine)
- Rücksitzbank ungeteilt, Lehne asymmetrisch geteilt umklappbar, mit Mittelarmlehne hinten, Durchlade-möglichkeit und Fernentriegelung (nur Variant)
- Rückstrahler in allen Türen

Stand: Oktober 2014 – Änderungen vorbehalten.

Comfortline (zusätzlich/abweichend zu Trendline)

- Schalthebelknäuf in Leder (nur bei Doppelkupplungsgetriebe DSG)
- Scheibenbremsen vorn und hinten, vorn innenbelüftet
- Scheibenwischer vorn mit Intervallschaltung
- Servolenkung elektromechanisch, geschwindigkeitsabhängig geregelt
- Sicherheitsoptimierte Kopfstützen vorn, höheneinstellbar, mit kopfstützenintegrierter Entriegelungstaste
- Sitzbezüge in Stoff, Dessin „Lizard“
- Stahlräder 6,5 J x 16 (4 Stück mit Radvollblenden und Reifen 215/60 R16, rollwiderstandsoptimiert)
- Staub- und Pollenfilter mit Aktivkohleeinsatz
- Steckdose 12V an der Mittelkonsole hinten
- Stoßfänger in Wagenfarbe
- Tagfahrlicht
- Taschenhaken im Gepäckraum
- Tire Mobility Set (12-Volt-Kompressor und Reifendichtmittel)
- Verbandtasche und Warndreieck
- Verzurrösen (4 Stück) im Gepäckraum
- Vordersitze mit Höheneinstellung
- Wagenheber
- Warnblinkautomatik bei Vollbremsung
- Warnleuchte für nicht geschlossene Türen und Gepäckraumklappe
- Warnleuchte für Waschwasserstand
- Warnton und -leuchte für nicht angelegte Gurte vorn, inkl. Gurtstatusanzeige im Kombi-Instrument
- Wegfahrsperrung elektronisch
- Zentralverriegelung mit Funkfernbedienung (ohne Safe-Sicherung), Komfortstartfunktion Press & Drive

- Ablagetaschen an den Rückseiten der Vordersitze
- Außenspiegel elektrisch einstell- und beheizbar; auf Fahrerseite automatisch abblendbar
- Becherhalter (2 Stück) vorn mit Abdeckung
- Chromleisten an den Seitenfenstern
- Connectivity-Paket inkl. Bluetooth-Schnittstelle für Mobiltelefon (hands free profile 1.5) und USB-Schnittstelle* (auch für iPod/iPhone)
- Dekoreinlagen „Diamond Silver“ für Instrumententafel, Türverkleidungen und Dekoreinlagen „Silver“ für Mittelkonsole
- Einstiegs-/Warnleuchten in den Türen vorn, in LED-Technik
- ergoComfort Sitz auf der Fahrerseite mit Einstellung für Längsposition, Sitzhöhe und Sitzneigung, elektrische Einstellung für Lehnenneigung, Oberschenkelaufgabe längs verschiebbar
- Fahrlichtschaltung automatisch, mit Tagfahrlicht, „Leaving home“-Funktion und manueller „Coming home“-Funktion
- Innenleuchte vorn und hinten mit Abschaltverzögerung und Dimmfunktion, je 2 LED-Leseleuchten mit Chromringen vorn und hinten
- Innenspiegel automatisch abblendend
- Komfortsitze vorn
- Leichtmetallräder „Sepang“ 6,5 J x 16 (4 Stück mit Reifen 215/60 R 16, rollwiderstandsoptimiert)
- Lendenwirbelstützen vorn, auf Fahrerseite elektrisch, Beifahrerseite manuell einstellbar
- Make-up-Spiegel beleuchtet in den Sonnenblenden, Sonnenblenden ausziehbar
- Multifunktions-Lederlenkrad (3 Speichen) mit Alu-Dekor

- ParkPilot – akustische und optische Warnsignale bei Hindernissen im Front- und Heckbereich
- Proaktives Insassenschutzsystem
- Regensensor
- Rücksitzbank ungeteilt, Lehne asymmetrisch umklappbar, Mittelarmlehne hinten mit Ablagefach, Becherhalter, Durchlademöglichkeit und Fernentriegelung
- Schalthebelknäuf in Leder
- Sicherheitsoptimierte Kopfstützen vorn, längs- und höheneinstellbar, mit kopfstützenintegrierter Entriegelungstaste
- Sitzbezüge in Stoff, Dessin „Weave“
- Steckdose 12V an der Mittelkonsole hinten und im Gepäckraum
- Stoßfänger und Zierleisten unten in Wagenfarbe
- Textiltfußmatten vorn und hinten
- Umfeldbeobachtungssystem „Front Assist“ inkl. City-Notbremsfunktion

Stand: Oktober 2014 – Änderungen vorbehalten.

* Bitte prüfen Sie unbedingt, ob die externe Audioquelle kompatibel ist.

Serienausstattung

Highline

(zusätzlich/abweichend zu Trendline)

- Ablagefächer an den Rückseiten der Vordersitze
- Adaptive Fahrwerksregelung DCC inkl. Fahrprofil-auswahl (nur bei 176 kW/240 PS TDI Serie)
- Ambientepaket inkl. Ambientelicht, einfarbig in LED-Technik, Einstiegs-/Warnleuchten in allen Türen und Lichtleisten an den Türdekoren in LED-Technik
- Außenspiegel elektrisch einstell- und beheizbar; auf Fahrerseite automatisch abblendbar
- Ausströmer vorn, Lichtdreh-, Spiegeleinstell- und Fensterheberschalter beleuchtet, mit Chromeinfassung
- Automatische Distanzregelung ACC bis 160 km/h und Umfeldbeobachtungssystem „Front Assist“ mit City-Notbremsfunktion
- Becherhalter vorn mit Abdeckung (2 Stück)
- Chromleisten an den Seitenfenstern
- Dachreling silber eloxiert (nur Variant)
- Dekoreinlagen in Aluminium gebürstet für Instrumententafel und Türverkleidungen (bei Innenausstattung Titanschwarz, Naturbraun, Marrakesch und Moon Rock-Schwarz)
- Dekoreinlagen in Edelholz „Brilliant Pine“ für Instrumententafel und Türverkleidungen (bei Innenausstattung St.Tropez)
- Dekoreinlagen „Piano Black“ für Mittelkonsole
- Einstiegsleisten vorn und hinten in Edelstahl
- Elektronische Differenzialsperre XDS (nur bei 176 kW/240 PS TDI Serie)
- ergoComfort Sitz auf der Fahrerseite mit Einstellung für Längsposition, Sitzhöhe und Sitzneigung, elektrische Einstellung für Lehnenneigung, Oberschenkelauflage längs verschiebbar

- Fahrlichtschaltung automatisch, mit Tagfahrlicht, „Leaving home“-Funktion und manueller „Coming home“-Funktion
- Innenleuchten mit Abschaltverzögerung und Dimmfunktion, je 2 LED-Leseleuchten vorn und hinten mit Chromringen
- Innenspiegel automatisch abblendend
- Klimaanlage „Climatronic“ mit 3-Zonen-Temperaturregelung und zusätzlichen Bedienelementen hinten, mit indirektem Belüftungsmodus vorn
- LED-Scheinwerfer mit Kurvenfahrlicht und LED-Tagfahrlicht, für Abblend- und Fernlicht mit LED-Tagfahrlicht, Leuchtweitenregulierung dynamisch, mit dynamischem Kurvenfahrlicht, Scheinwerferreinigungsanlage (nur bei 176 kW/240 PS TDI Serie)
- Leichtmetallräder „London“ 7 J x 17 (4 Stück mit Mobilitätsreifen 215/55 R 17, selbstversiegelnd)
- Lendenwirbelstützen vorn, auf Fahrerseite elektrisch, Beifahrerseite manuell einstellbar
- Make-up-Spiegel beleuchtet in den Sonnenblenden, Sonnenblenden ausziehbar
- Multifunktionsanzeige „Premium“ mit mehrfarbigem Display
- Multifunktions-Lederlenkrad (3 Speichen) mit Alu-Dekor
- Nebelscheinwerfer und Abbiegelicht, mit Chromeinfassung
- ParkPilot – akustische und optische Warnsignale bei Hindernissen im Front- und Heckbereich
- Proaktives Insassenschutzsystem
- Radio „Composition Media“, 4 x 20 Watt, 8 Lautsprecher, Doppel-Tuner mit Phasen-Diversity für bestmöglichen Radioempfang, MP3-Wiedergabefunktion mit Titel

- und Albumcover-Anzeige, Multimediabuchse AUX-IN, SD-Kartenschacht, mehrfarbiges TFT-Display (Bildschirmdiagonale 16,5 cm), Touchscreen-Bedienung inkl. Annäherungssensorik, CD-Laufwerk, Bluetooth-Schnittstelle für Mobiltelefon (hands free profile 1.5) und USB-Schnittstelle* auch für iPod/iPhone
- Regensensor
- Rückleuchten in LED-Technik, dunkelrot
- Rücksitzbank ungeteilt, Lehne asymmetrisch umklappbar, Mittelarmlehne hinten mit Ablagefach, Becherhalter, Durchlademöglichkeit und Fernentriegelung
- Schalthebelknauf in Leder
- Scheiben geräuschkämmend in Verbundsicherheitsglas inkl. Heck- und Seitenscheiben hinten zu 65% abgedunkelt (nur bei 176 kW/240 PS TDI Serie)
- Scheibenwaschdüsen vorn automatisch beheizt
- Sicherheitsoptimierte Kopfstützen vorn, längs- und höhenstellbar, mit kopfstützenintegrierter Entriegelungstaste
- Sitzmittelbahnen in Alcantara, Sitzinnenwangen sowie Mittelarmlehnen-Oberflächen in Leder „Vienna“
- Steckdose 12V an der Mittelkonsole hinten und im Gepäckraum
- Stoßfänger in Wagenfarbe und Zierleisten unten in Chrom
- Textilfußmatten vorn und hinten
- Top-Komfortsitze vorn
- Trapezblenden in Chrom im Stoßfänger hinten (nur bei 176 kW/240 PS TDI Serie)
- Vordersitze beheizbar

Stand: Oktober 2014 – Änderungen vorbehalten.

* Bitte prüfen Sie unbedingt, ob die externe Audioquelle kompatibel ist.

Ausstattungs Pakete

Businesspaket

- **Connectivity-Paket**
inkl. Bluetooth-Schnittstelle für Mobiltelefon (hands free profile 1.5) und USB-Schnittstelle* (auch für iPod/iPhone)
- **Geschwindigkeitsregelanlage**
inkl. Geschwindigkeitsbegrenzer
- **Klimaanlage „Climatronic“ mit 3-Zonen-Temperaturregelung**
inkl. zusätzlichen Bedienungselementen hinten, indirekter Belüftungsmodus vorn
- **Multifunktions-Lederlenkrad (3 Speichen)**
mit Bedienmöglichkeit für Multifunktionsanzeige, Radio und Telefon, Schalthebelknauf in Leder
- **Nebelscheinwerfer und Abbiegelicht**
mit Chromeinfassung
- **ParkPilot**
Akustische und optische Warnsignale bei Hindernissen im Front- und Heckbereich
- **Winterpaket I**
Scheibenwaschdüsen vorn automatisch beheizt, Vordersitze beheizbar

ab EUR 1.035,66¹⁾
für Trendline

ab EUR 476,01¹⁾
für Comfortline

**Preisvorteil
bis zu EUR 1.553,49¹⁾**

Businesspaket „Premium“

- **Gepäckraumklappe mit elektrischer Öffnung und Schließung**
 - **Navigationsfunktion „Discover Media“ (für Radio „Composition Media“)**
4 x 20 Watt, 8 Lautsprecher, 3 Jahre kostenloser Download der Navigations-Software Updates, Bluetooth-Schnittstelle für Mobiltelefon (hands free profile 1.5), Car-Net „Guide & Inform Basic“** (Laufzeit 12 Monate), CD-Laufwerk, Doppel-Tuner mit Phasen-Diversity für bestmöglichen Radioempfang, Fahrzeug-Menü, Karte in 2,5D-Darstellung (Vogelperspektive), mehrfarbiges TFT-Display (Bildschirmdiagonale 16,5 cm), Touchscreen-Bedienung inkl. Annäherungssensorik, MP3-Wiedergabefunktion mit Titel und Albumcover-Anzeige, Multimediabuchse AUX-IN, Navigationsdaten für Europa auf SD-Karte, SD-Kartenschacht, Telefonkontakt-Adressdaten zur Verwendung für Navigations-Zieleingabe, Verkehrszeichenanzeige, Zielführung dynamisch über separaten RDS TMC-Tuner
- Gegen Aufpreis kann anstelle der Navigationsfunktion „Discover Media“ auch das Navigationssystem „Discover Pro“ bestellt werden.**

ab EUR 322,26¹⁾
für Limousine Highline

ab EUR 375,15¹⁾
für Variant Highline

**Preisvorteil
Limousine EUR 484,62¹⁾
Variant EUR 563,34¹⁾**

Stand: Oktober 2014 – Änderungen vorbehalten.

¹⁾ Unverbindliche, nicht kartellierte Richtpreise inkl. NoVA und 20 % MwSt. auf Basis der Motorisierung 2.0 TDI 110 kW/150 PS (6-Gang). Bitte beachten Sie, dass sich bei anderen Motorisierungen auch der NoVA-Satz und Bruttopreis für das Ausstattungspaket ändern kann. Berechnungsbasis für die 20 %ige MwSt. ist immer der Netto-Listenpreis exkl. NoVA.

²⁾ Bitte prüfen Sie unbedingt, ob die externe Audioquelle kompatibel ist.

³⁾ Für die Nutzung der mobilen Online Dienste (Car-Net) benötigen Sie ein mobiles Endgerät (z. B. Smartphone), das die Fähigkeit besitzt, als mobiler WLAN Hotspot zu agieren. Alternativ kann mit der optionalen Mobiltelefon-Schnittstelle „Premium“ (nur in Verbindung mit Navigationssystem „Discover Pro“) ein Mobiltelefon mit remote SIM Access Profile (rSAP) oder eine SIM-Karte mit Telefon- und Datenoption genutzt werden. Die Car-Net-Dienste sind nur mit einem bestehenden oder separat abzuschließenden Mobilfunkvertrag zwischen Ihnen und Ihrem Mobilfunkprovider und nur innerhalb der Abdeckung des jeweiligen Mobilfunknetzes verfügbar. Durch den Empfang von Datenpaketen aus dem Internet können, abhängig von Ihrem jeweiligen Mobilfunktarif und insbesondere beim Betrieb im Ausland, zusätzliche Kosten (z. B. Roaming-Gebühren) entstehen. Aufgrund des im Rahmen der Nutzung der Car-Net-Dienste anfallenden Datenvolumens wird die Vereinbarung einer Daten-Flatrate mit Ihrem Mobilfunkprovider dringend empfohlen! Zur Nutzung von Car-Net ist ein separater Vertrag mit der Volkswagen AG abzuschließen. Der Kunde hat nach Übergabe des Fahrzeugs 90 Tage Zeit, um das Fahrzeug unter www.volkswagen.com/Car-Net zu registrieren. Die Verfügbarkeit der Car-Net Dienste kann länderabhängig unterschiedlich ausfallen. Diese Dienste stehen für die jeweils vereinbarte Vertragslaufzeit zur Verfügung und können inhaltlichen Änderungen unterliegen. Nähere Informationen zu Car-Net erhalten Sie unter www.volkswagen.com/Car-Net und bei Ihrem Volkswagen Partner; Informationen zu Mobilfunk-Tarifbedingungen bei Ihrem Mobilfunkanbieter.

Mediapaket

- **Diebstahlwarnanlage „Plus“**
inkl. Safe-Sicherung, Innenraumüberwachung, Back-up-Horn und Abschleppschutz
- **Mirrorlink**
ausgewählte Smartphone-Apps können auf dem Touchscreen des Radio- bzw. des Navigationssystems dargestellt und bedient werden
- **Radio „Composition Media“ inkl. Navigationsfunktion „Discover Media“**
4 x 20 Watt, 8 Lautsprecher, 3 Jahre kostenloser Download der Navigations-Software Updates, Bluetooth-Schnittstelle für Mobiltelefon (hands free profile 1.5), Car-Net „Guide & Inform Basic“* (Laufzeit 12 Monate), CD-Laufwerk, Doppel-Tuner mit Phasen-Diversity für bestmöglichen Radioempfang, Fahrzeug-Menü, Karte in 2,5D-Darstellung (Vogelperspektive), mehrfarbiges TFT-Display (Bildschirmdiagonale 16,5 cm), Touchscreen-Bedienung inkl. Annäherungssensorik, MP3-Wiedergabefunktion mit Titel und Albumcover-Anzeige, Multi-Mediabuchse AUX-IN, Navigationsdaten für Europa auf SD-Karte, SD-Kartenschacht, Telefonkontakt-Adressdaten zur Verwendung für Navigations-Zieleingabe, Verkehrszeichenanzeige, Zielführung dynamisch über separaten RDS TMC-Tuner
- **USB-Schnittstelle** auch für iPod/iPhone**
Gegen Aufpreis kann anstelle der Navigationsfunktion „Discover Media“ auch das Navigationssystem „Discover Pro“ bestellt werden.

ab EUR 1.193,10¹⁾
für Trendline

ab EUR 1.142,67¹⁾
für Comfortline

ab EUR 831,48¹⁾
für Highline

**Preisvorteil
bis zu EUR 510,45¹⁾**

Sicherheitspaket

- **Automatische Fahrzeug-Teilsteuerung „Emergency Assist“**
im medizinischen Notfall
- **Dynamische Fernlichtregulierung „Dynamic Light Assist“**
- **Fußgängererkennung**
- **Spurwechselassistent „Side Assist Plus“ inkl. Spurhalteassistent „Lane Assist“ und Ausparkassistent**
in Verbindung mit Businesspaket „Premium“, Mediapaket, Navigationsfunktion „Discover Media“ oder Navigationssystem „Discover Pro“; inkl. Verkehrszeichenerkennung
- **Stauassistent**
ermöglicht eine teilautomatische Fahrgang in Stausituationen bei zähfließendem Verkehr von 0 – 60 km/h, reagiert auf fahrende Hindernisse und übernimmt in der Staufahrt das Lenken, Beschleunigen und Bremsen

ab EUR 1.504,29¹⁾
für Highline
nur in Verbindung mit Doppelkupplungsgetriebe DSG
und LED-Scheinwerfer

**Preisvorteil
EUR 349,32¹⁾**

Stand: Oktober 2014 – Änderungen vorbehalten.

¹⁾ Unverbindliche, nicht kartellierte Richtpreise inkl. NoVA und 20 % MwSt. auf Basis der Motorisierung 2.0 TDI 110 kW/150 PS (6-Gang). Bitte beachten Sie, dass sich bei anderen Motorisierungen auch der NoVA-Satz und Bruttopreis für das Ausstattungspaket ändern kann. Berechnungsbasis für die 20 %ige MwSt. ist immer der Netto-Listenpreis exkl. NoVA.

²⁾ Für die Nutzung der mobilen Online Dienste (Car-Net) benötigen Sie ein mobiles Endgerät (z. B. Smartphone), das die Fähigkeit besitzt, als mobiler WLAN Hotspot zu agieren. Alternativ kann mit der optionalen Mobiltelefon-Schnittstelle „Premium“ (nur in Verbindung mit Navigationssystem „Discover Pro“) ein Mobiltelefon mit remote SIM Access Profile (rSAP) oder eine SIM-Karte mit Telefon- und Datenoption genutzt werden. Die Car-Net-Dienste sind nur mit einem bestehenden oder separat abzuschließenden Mobilfunkvertrag zwischen Ihnen und Ihrem Mobilfunkprovider und nur innerhalb der Abdeckung des jeweiligen Mobilfunknetzes verfügbar. Durch den Empfang von Datenpaketen aus dem Internet können, abhängig von Ihrem jeweiligen Mobilfunktarif und insbesondere beim Betrieb im Ausland, zusätzliche Kosten (z. B. Roaming-Gebühren) entstehen. Aufgrund des im Rahmen der Nutzung der Car-Net-Dienste anfallenden Datenvolumens wird die Vereinbarung einer Daten-Flatrate mit Ihrem Mobilfunkprovider dringend empfohlen! Zur Nutzung von Car-Net ist ein separater Vertrag mit der Volkswagen AG abzuschließen. Der Kunde hat nach Übergabe des Fahrzeugs 90 Tage Zeit, um das Fahrzeug unter www.volkswagen.com/Car-Net zu registrieren. Die Verfügbarkeit der Car-Net Dienste kann länderabhängig unterschiedlich ausfallen. Diese Dienste stehen für die jeweils vereinbarte Vertragslaufzeit zur Verfügung und können inhaltlichen Änderungen unterliegen. Nähere Informationen zu Car-Net erhalten Sie unter www.volkswagen.com/Car-Net und bei Ihrem Volkswagen Partner; Informationen zu Mobilfunk-Tarifbedingungen bei Ihrem Mobilfunkanbieter.

³⁾ Bitte prüfen Sie unbedingt, ob die externe Audioquelle kompatibel ist.

Sky-Paket

– Active Info Display

Kombi-Instrument als TFT-Display (Bildschirmdiagonale 31,2 cm) mit interaktiver Darstellung, verschiedene Info-Profile sind wählbar (z.B. Verbrauch & Reichweite, Navigation, Fahrerassistenz, Effizienz etc.)

– Dynamische Fernlichtregulierung „Dynamic Light Assist“

inkl. Verkehrszeichenerkennung

– LED-Scheinwerfer mit Kurvenfahrlicht und LED-Tagfahrlicht

für Abblend- und Fernlicht mit LED-Tagfahrlicht, Leuchtweitenregulierung dynamisch, mit dynamischem Kurvenfahrlicht, Scheinwerferreinigungsanlage

– Seitenscheiben hinten und Heckscheibe abgedunkelt, zu 65% lichtabsorbierend

– Panorama-Ausstell-/Schiebedach

nur für Limousine

– Panorama-Ausstell-/Schiebedach mit Panoramadach hinten

nur für Variant

ab EUR 3.117,22¹⁾

für Highline

nur in Verbindung mit Navigationssystem „Discover Pro“

ab EUR 1.495,13²⁾

für Highline 2.0 TDI SCR* 176kW/240PS 4MOTION

nur in Verbindung mit Navigationssystem „Discover Pro“

**Preisvorteil
bis zu EUR 823,66²⁾**

Stand: Oktober 2014 – Änderungen vorbehalten.

¹⁾ Unverbindliche, nicht kartellierte Richtpreise inkl. NoVA und 20 % MwSt. auf Basis der Motorisierung 2.0 TDI 110 kW/150 PS (6-Gang). Bitte beachten Sie, dass sich bei anderen Motorisierungen auch der NoVA-Satz und Bruttopreis für das Ausstattungspaket ändern kann. Berechnungsbasis für die 20 %ige MwSt. ist immer der Netto-Listenpreis exkl. NoVA.

²⁾ Unverbindliche, nicht kartellierte Richtpreise inkl. NoVA und 20 % MwSt. auf Basis der Motorisierung 2.0 TDI SCR 176 kW/240 PS 4MOTION (7-Gang-DSG). Berechnungsbasis für die 20 %ige MwSt. ist immer der Netto-Listenpreis exkl. NoVA.

³⁾ SCR - Selektive katalytische Reduktion: der SCR-Katalysator wandelt die Abgaskomponente Stickoxid (NO_x) ohne Bildung von unerwünschten Nebenprodukten selektiv zu Stickstoff (N₂) und Wasser (H₂O) um.

Sonderausstattungen

	Trendline	Comfortline	Highline	Preis in € ohne NoVA und ohne MwSt.*	Preis in € inkl. NoVA und 20% MwSt.**
Active Info Display Kombi-Instrument als TFT-Display (Bildschirmdiagonale 31,2 cm) mit interaktiver Darstellung, verschiedene Info-Profile sind wählbar (z.B. Verbrauch & Reichweite, Navigation, Fahrerassistenz, Effizienz etc.) nur in Verbindung mit Navigationssystem „Discover Pro“	–	–	○	413,–	507,99
Adaptive Fahrwerksregelung DCC inkl. Fahrprofilwahl¹⁾ Karosserie um ca. 10 mm tiefer gelegt; Serie bei 176 kW/240 PS TDI	–	–	○	903,–	1.110,69
Ambientepaket Ambientlicht, einfarbig in LED-Technik, Einstiegs-/Warnleuchten in allen Türen und Lichtleisten an den Türdekoren in LED-Technik	–	○	●	194,–	238,62
Anhängerrangierassistent „Trailer Assist“ inkl. Parklenkassistent „Park Assist“ bietet dem Fahrer Unterstützung bei Rangiervorgängen mit Anhängern; Rangierrichtung wird über Spiegeleinstellschalter vorgegeben, Fahrzeug lenkt automatisch nur in Verbindung mit Anhängervorrichtung	–	–	○	474,–	583,02
Anhängervorrichtung anklappbar mit elektrischer Entriegelung	○	○	○	796,–	979,08
Außenspiegel elektrisch anklappbar inkl. Umfeldbeleuchtung, auf Fahrerseite automatisch abblendend für Trendline nur in Verbindung mit Licht-und-Sicht-Paket	○	○	○	146,–	179,58
Automatische Distanzregelung ACC bis 160 km/h und Umfeldbeobachtungssystem „Front Assist“ mit City-Notbremsfunktion	–	○	●	646,–	794,58
Beifahrersitzlehne komplett umklappbar für Trendline inkl. Lendenwirbelstützen vorn	○	–	–	255,–	313,65
	–	○	–	80,–	98,40

Stand: Oktober 2014 – Änderungen vorbehalten.

¹⁾ Unverbindliche, nicht kartellierte Richtpreise. Zur Errechnung der Brutto-Listenpreise sind der jeweils modellabhängige NoVA-Satz und 20 % MwSt. immer auf Basis des Netto-Listenpreises hinzuzurechnen.

^{**} Unverbindliche, nicht kartellierte Richtpreise inkl. NoVA und 20 % MwSt. auf Basis der Motorisierung 2.0 TDI 110 kW/150 PS (6-Gang). Bitte beachten Sie, dass sich bei anderen Motorisierungen auch der NoVA-Satz und Bruttopreis für die Mehrausstattungen ändern kann. Gewisse Mehrausstattungen sind für diese Motorisierung nicht erhältlich.

Berechnungsbasis für die 20 %ige MwSt. ist immer der Netto-Listenpreis exkl. NoVA.

¹⁾ Bitte beachten Sie, dass diese Sonderausstattung erhöhte Verbrauchswerte und CO₂-Emissionen verursacht und somit die NoVA (= angeführter Klammerwert) erhöhen kann. Ihr Volkswagen Verkäufer informiert Sie gerne.

● = serienmäßige Ausstattung ○ = Sonderausstattung gegen Mehrpreis – = für dieses Modell nicht bestellbar

	Trendline	Comfortline	Highline	Preis in € ohne NoVA und ohne MwSt.*	Preis in € inkl. NoVA und 20% MwSt.**
Car-Net „Guide & Inform“⁽¹⁾ Online-Informationen werden direkt ins Auto übermittelt (z.B. Navigation mit Sonderzielsuche, Google Earth™-Kartenservice, Online-Verkehrsinformationen, uvm.); nur in Verbindung mit Navigationssystemen Laufzeitverlängerung auf 24 Monate Laufzeitverlängerung auf 36 Monate	○ ○	○ ○	○ ○	65,- 112,-	79,95 137,76
Connectivity-Paket inkl. Bluetooth-Schnittstelle für Mobiltelefon (hands free profile 1.5) und USB-Schnittstelle ⁽²⁾ (auch für iPod/iPhone) nur in Verbindung mit Radio „Composition Colour“	○	●	–	198,-	243,54
Dachreling silber eloxiert nur für Variant	–	○	●	289,-	355,47
Dekoreinlagen in Aluminium „Wave“ inkl. Dekoreinlagen „Piano Black“ für Mittelkonsole	–	○	–	355,-	436,65
Dekoreinlagen in Edelh Holz „Brilliant Pine“ inkl. Dekoreinlagen „Piano Black“ für Mittelkonsole	–	○	–	355,-	436,65
Dekoreinlagen in Edelh Holz „Olivesche seidenmatt“ inkl. Dekoreinlagen „Piano Black“ für Mittelkonsole	–	–	○	83,-	102,09
Digitaler Radioempfang DAB+	–	○	○	194,-	238,62
Dynamische Fernlichtregulierung „Dynamic Light Assist“ nur in Verbindung mit LED-Scheinwerfern	–	○	○	377,-	463,71

Stand: Oktober 2014 – Änderungen vorbehalten.

⁽¹⁾ Unverbindliche, nicht kartellierte Richtpreise. Zur Errechnung der Brutto-Listenpreise sind der jeweils modellabhängige NoVA-Satz und 20 % MwSt. immer auf Basis des Netto-Listenpreises hinzuzurechnen.

⁽²⁾ Unverbindliche, nicht kartellierte Richtpreise inkl. NoVA und 20 % MwSt. auf Basis der Motorisierung 2.0 TDI 110 kW/150 PS (6-Gang). Bitte beachten Sie, dass sich bei anderen Motorisierungen auch der NoVA-Satz und Brutto-Preis für die Mehrausstattungen ändern kann. Gewisse Mehrausstattungen sind für diese Motorisierung nicht erhältlich.

Berechnungsbasis für die 20 %ige MwSt. ist immer der Netto-Listenpreis exkl. NoVA.

⁽¹⁾ Für die Nutzung der mobilen Online Dienste (Car-Net) benötigen Sie ein mobiles Endgerät (z. B. Smartphone), das die Fähigkeit besitzt, als mobiler WLAN Hotspot zu agieren. Alternativ kann mit der optionalen Mobiltelefon-Schnittstelle „Premium“ (nur in Verbindung mit Navigationssystem „Discover Pro“) ein Mobiltelefon mit remote SIM Access Profile (rSAP) oder eine SIM-Karte mit Telefon- und Datenoption genutzt werden. Die Car-Net-Dienste sind nur mit einem bestehenden oder separat abzuschließenden Mobilfunkvertrag zwischen Ihnen und Ihrem Mobilfunkprovider und nur innerhalb der Abdeckung des jeweiligen Mobilfunknetzes verfügbar. Durch den Empfang von Datenpaketen aus dem Internet können, abhängig von Ihrem jeweiligen Mobilfunktarif und insbesondere beim Betrieb im Ausland, zusätzliche Kosten (z. B. Roaming-Gebühren) entstehen. Aufgrund des im Rahmen der Nutzung der Car-Net-Dienste anfallenden Datenvolumens wird die Vereinbarung einer Daten-Flatrate mit Ihrem Mobilfunkprovider dringend empfohlen! Zur Nutzung von Car-Net ist ein separater Vertrag mit der Volkswagen AG abzuschließen. Der Kunde hat nach Übergabe des Fahrzeugs 90 Tage Zeit, um das Fahrzeug unter www.volkswagen.com/Car-Net zu registrieren. Die Verfügbarkeit der Car-Net Dienste kann länderabhängig unterschiedlich ausfallen. Diese Dienste stehen für die jeweils vereinbarte Vertragslaufzeit zur Verfügung und können inhaltlichen Änderungen unterliegen. Nähere Informationen zu Car-Net erhalten Sie unter www.volkswagen.com/Car-Net und bei Ihrem Volkswagen Partner; Informationen zu Mobilfunk-Tarifbedingungen bei Ihrem Mobilfunkanbieter.

⁽²⁾ Bitte prüfen Sie unbedingt, ob die externe Audioquelle kompatibel ist.

● = serienmäßige Ausstattung ○ = Sonderausstattung gegen Mehrpreis – = für dieses Modell nicht bestellbar

Sonderausstattungen

	Trendline	Comfortline	Highline	Preis in € ohne NoVA und ohne MwSt.*	Preis in € inkl. NoVA und 20% MwSt.**
Dynamische Fernlichtregulierung „Dynamic Light Assist“ inkl. Verkehrszeichenerkennung; nur in Verbindung mit LED-Scheinwerfern sowie Businesspaket „Premium“, Mediapaket oder Navigationssystemen	–	○	○	377,–	463,71
Entfall der Schriftzüge für die Modell- und Motorbezeichnung auf der Gepäckraumklappe	○	○	○	0,–	0,–
Entfall der serienmäßigen Klimaanlage bzw. „Climatronic“	○	○	○	0,–	0,–
ergoComfort Sitz mit elektrischer 14-Wege-Einstellung und Massagefunktion auf der Fahrerseite für Längsposition, Sitzhöhe, Sitz-/ Lehnenneigung; Oberschenkelauflage längs verschiebbar und Memory-Funktion, Außenspiegel elektrisch anklappbar, Umfeldbeleuchtung, auf Fahrerseite automatisch abblendend, mit Memory-Funktion und Beifahrerspiegelabsenkung, Fahrersitz mit Komfortposition für Ein- und Ausstieg	–	○	○	979,–	1.204,17
Fahrprofilauswahl nicht für 176 kW/240 PS TDI	–	○	○	125,–	153,75
Feuerlöscher unter dem Beifahrersitz befestigt, Löschmittelmenge 1 kg	○	○	○	97,–	119,31
Fernlichtregulierung „Light Assist“ nicht in Verbindung mit LED-Scheinwerfern; nicht für 176 kW/240 PS TDI	–	○	○	123,–	151,29
Frontscheibe drahtlos beheizbar und infrarot-reflektierend die Beheizung der Frontscheibe erfolgt ohne sichtbare Drähte – eine infrarot-reflektierende Schicht reduziert die Aufheizung des Innenraums bei hohen Außentemperaturen nur in Verbindung mit Winterpaket I oder II, Mobiltelefonvorbereitung Comfort oder Premium	–	○	○	309,–	380,07
Gepäcknetz	○	○	○	68,–	83,64
Gepäckraumklappe mit elektrischer Öffnung und Schließung inkl. Fernentriegelung nur für Limousine	–	○	○	286,–	351,78

Stand: Oktober 2014 – Änderungen vorbehalten.

^{*)} Unverbindliche, nicht kartellierte Richtpreise. Zur Errechnung der Brutto-Listenpreise sind der jeweils modellabhängige NoVA-Satz und 20 % MwSt. immer auf Basis des Netto-Listenpreises hinzuzurechnen.

^{**)} Unverbindliche, nicht kartellierte Richtpreise inkl. NoVA und 20 % MwSt. auf Basis der Motorisierung 2.0 TDI 110 kW/150 PS (6-Gang). Bitte beachten Sie, dass sich bei anderen Motorisierungen auch der NoVA-Satz und Bruttopreis für die Mehrausstattungen ändern kann. Gewisse Mehrausstattungen sind für diese Motorisierung nicht erhältlich.

Berechnungsbasis für die 20 %ige MwSt. ist immer der Netto-Listenpreis exkl. NoVA.

● = serienmäßige Ausstattung ○ = Sonderausstattung gegen Mehrpreis – = für dieses Modell nicht bestellbar

	Trendline	Comfortline	Highline	Preis in € ohne NoVA und ohne MwSt.*	Preis in € inkl. NoVA und 20% MwSt.**
Gepäckraumklappe mit elektrischer Öffnung und Schließung inkl. Gepäckraumabdeckung mit elektrischer Öffnung nur für Variant	–	○	○	393,–	483,39
Geschwindigkeitsregelanlage inkl. Geschwindigkeitsbegrenzer nur in Verbindung mit Multifunktions-Lederlenkrad	○	●	–	337,–	414,51
Klimaanlage „Climatronic“ mit 3-Zonen-Temperaturregelung inkl. zusätzlichen Bedienungselementen hinten, indirekter Belüftungsmodus vorn	○	○	●	490,–	602,70
Knieairbag auf Fahrerseite, Seitenairbags und Gurtstraffer hinten, Gurtstatusanzeige für Rücksitze	○	○	○	416,–	511,68
Lackierung Crimson Red Metallic	○	○	○	602,–	740,46
Lackierung Metallic / Perleffekt	○	○	○	526,–	646,98
Lackierung Pure White	○	○	○	117,–	143,91
Lederausstattung „Vienna“ mit Top-Komfortsitzen vorn Scheibenwaschdüsen vorn automatisch beheizt, Sitzmittelbahnen und -wangeninnenseiten sowie Mittelarmlehnenoberflächen in Leder „Vienna“, Top-Komfortsitze vorn, Vordersitze beheizbar	–	○	–	2.001,–	2.461,23
Lederausstattung „Nappa“ Sitzmittelbahnen und -wangeninnenseiten sowie Mittelarmlehnenoberflächen in Leder „Nappa“	–	–	○	630,–	774,90
LED-Scheinwerfer mit Kurvenfahrlicht und LED-Tagfahrlicht für Abblend- und Fernlicht mit LED-Tagfahrlicht, Leuchtweitenregulierung dynamisch, mit dynamischem Kurvenfahrlicht, Scheinwerferreinigungsanlage für Trendline und Comfortline nur in Verbindung mit Nebelscheinwerfer; Serie bei 176 kW/240 PS TDI	○	○	○	1.147,–	1.410,81
Leichtmetallräder „Aragon“ 6,5 J x 16 4 Stück mit Reifen 215/60 R 16 und Radsicherungen mit erweitertem Diebstahlschutz	○ –	– ○	– –	315,– 0,–	387,45 0,–

Stand: Oktober 2014 – Änderungen vorbehalten.

*) Unverbindliche, nicht kartellierte Richtpreise. Zur Errechnung der Brutto-Listenpreise sind der jeweils modellabhängige NoVA-Satz und 20 % MwSt. immer auf Basis des Netto-Listenpreises hinzuzurechnen.

**) Unverbindliche, nicht kartellierte Richtpreise inkl. NoVA und 20 % MwSt. auf Basis der Motorisierung 2.0 TDI 110 kW/150 PS (6-Gang). Bitte beachten Sie, dass sich bei anderen Motorisierungen auch der NoVA-Satz und Bruttopreis für die Mehrausstattungen ändern kann. Gewisse Mehrausstattungen sind für diese Motorisierung nicht erhältlich.

Berechnungsbasis für die 20 %ige MwSt. ist immer der Netto-Listenpreis exkl. NoVA.

● = serienmäßige Ausstattung ○ = Sonderausstattung gegen Mehrpreis – = für dieses Modell nicht bestellbar

Sonderausstattungen

	Trendline	Comfortline	Highline	Preis in € ohne NoVA und ohne MwSt.*	Preis in € inkl. NoVA und 20% MwSt.**
Leichtmetallräder „Nivelles“ 7 J x 17 4 Stück mit Mobilitätsreifen 215/55 R 17 (selbstversiegelnd) und Radsicherungen mit erweitertem Diebstahlschutz, in Schwarz, Oberfläche glanzgedreht, Entfall Tire Mobility Set	–	○	–	492,–	605,16
Leichtmetallräder „Salvador“ 7 J x 17, Volkswagen R GmbH 4 Stück mit Mobilitätsreifen 215/55 R 17 (selbstversiegelnd) und Radsicherungen mit erweitertem Diebstahlschutz, in Grau Metallic, Entfall Tire Mobility Set	–	○	–	721,–	886,83
Leichtmetallräder „Singapore“ 7 J x 17, Volkswagen R GmbH 4 Stück mit Mobilitätsreifen 215/55 R 17 (selbstversiegelnd) und Radsicherungen mit erweitertem Diebstahlschutz, in Schwarz, Oberfläche glanzgedreht, Entfall Tire Mobility Set	–	–	○	229,–	281,67
Leichtmetallräder „Soho“ 7 J x 17 4 Stück mit Mobilitätsreifen 215/55 R 17 (selbstversiegelnd) und Radsicherungen mit erweitertem Diebstahlschutz, in Anthrazit, Oberfläche glanzgedreht, Entfall Tire Mobility Set	–	○	–	492,–	605,16
Leichtmetallräder „Dartford“ 8 J x 18¹⁾ 4 Stück Mobilitätsreifen 235/45 R 18 (selbstversiegelnd) und Radsicherungen mit erweitertem Diebstahlschutz, wahlweise in Grau Metallic oder Sterling-Silber lackiert, Entfall Tire Mobility Set	–	–	○	763,–	938,49
Leichtmetallräder „Marseille“ 8 J x 18, Volkswagen R GmbH¹⁾ 4 Stück Mobilitätsreifen 235/45 R 18 (selbstversiegelnd) und Radsicherungen mit erweitertem Diebstahlschutz, in Schwarz, Oberfläche glanzgedreht, Entfall Tire Mobility Set	–	–	○	628,–	772,44
Leichtmetallräder „Monterrey“ 8 J x 18, Volkswagen R GmbH¹⁾ 4 Stück Mobilitätsreifen 235/45 R 18 (selbstversiegelnd) und Radsicherungen mit erweitertem Diebstahlschutz, in Grau Metallic, Entfall Tire Mobility Set	–	○	–	1.121,–	1.378,83
	–	–	○	628,–	772,44
Leichtmetallräder „Verona“ 8 J x 19, Volkswagen R GmbH¹⁾ 4 Stück Mobilitätsreifen 235/40 R 19 (selbstversiegelnd) und Radsicherungen mit erweitertem Diebstahlschutz, in Sterling-Silber lackiert, Entfall Tire Mobility Set	–	–	○	1.028,–	1.264,44

Stand: Oktober 2014 – Änderungen vorbehalten.

¹⁾ Unverbindliche, nicht kartellierte Richtpreise. Zur Errechnung der Brutto-Listenpreise sind der jeweils modellabhängige NoVA-Satz und 20 % MwSt. immer auf Basis des Netto-Listenpreises hinzuzurechnen.

^{**} Unverbindliche, nicht kartellierte Richtpreise inkl. NoVA und 20 % MwSt. auf Basis der Motorisierung 2.0 TDI 110 kW/150 PS (6-Gang). Bitte beachten Sie, dass sich bei anderen Motorisierungen auch der NoVA-Satz und Bruttopreis für die Mehrausstattungen ändern kann. Gewisse Mehrausstattungen sind für diese Motorisierung nicht erhältlich.

Berechnungsbasis für die 20 %ige MwSt. ist immer der Netto-Listenpreis exkl. NoVA.

¹⁾ Bitte beachten Sie, dass diese Sonderausstattung erhöhte Verbrauchswerte und CO₂-Emissionen verursacht und somit die NoVA (= angeführter Klammerwert) erhöhen kann. Ihr Volkswagen Verkäufer informiert Sie gerne.

● = serienmäßige Ausstattung ○ = Sonderausstattung gegen Mehrpreis – = für dieses Modell nicht bestellbar

	Trendline	Comfortline	Highline	Preis in € ohne NoVA und ohne MwSt.*	Preis in € inkl. NoVA und 20% MwSt.**
Licht-und-Sicht-Paket LED-Leuchten (2 Stück) im Fußraum vorn, Außenspiegel auf Fahrerseite automatisch abblendend, 2 Einstiegs-/Warnleuchten in LED-Technik in den Türen vorn, Fahrlichtschaltung automatisch mit Tagfahrlicht, „Leaving home“- Funktion und manueller „Coming home“-Funktion, Innenleuchte vorn und hinten mit Abschaltverzögerung und Dimmfunktion, je 2 LED-Leseleuchten vorn und hinten mit Chromringen, Innenspiegel automatisch abblendend, Make-up-Spiegel beleuchtet in den Sonnenblenden, Sonnenblenden ausziehbar, Regensensor	○	●	●	350,-	430,50
MirrorLink ausgewählte Smartphone-Apps können auf dem Touchscreen des Radios bzw. des Navigationssystems dargestellt und bedient werden; nur in Verbindung mit Radio „Composition Media“ oder Navigationsfunktion „Discover Media“; Serie bei Navigationssystem „Discover Pro“	○	○	○	125,-	153,75
MirrorLink inkl. Volkswagen Media Control Umfang wie oben zusätzlich mit Volkswagen Media Control Media Control: Tablet-PC/iPad kann per WLAN und mit einer App mit dem Infotainment-System des Fahrzeugs verbunden werden – folgende Funktionen sind möglich: Anzeige von Navigationsinformationen; Steuerung des Radios, des Media-Players und der Toneinstellungen nur in Verbindung mit Navigationssystem „Discover Pro“ in Verbindung mit Mediapaket	○	○	○	187,-	230,01
	○	○	○	62,-	76,26
Mobiltelefonvorbereitung „Comfort“ Bedienung und Anzeige über Multifunktionsanzeige „Plus“ bzw. „Premium“ und TFT-Touchscreen des Radios bzw. Navigationssystems sowie über optionales Multifunktions-Lederlenkrad (Serie ab Comfortline), Freisprecheinrichtung für Mobiltelefone mit Bluetooth-Schnittstelle (hands free profile 1.5), drahtlose Kommunikationsschnittstelle BLUETOOTH AUDIO (ausschließlich kompatibel mit advancedaudio distribution profile A2DP), Außenantennenanbindung über Halterung in der Mittelkonsole, inkl. 2 USB-Schnittstellen (auch für iPod/iPhone) ²⁾ nur in Verbindung mit Radio Composition „Media“, Mediapaket oder Navigationssystemen	○	○	○	336,-	413,28

Stand: Oktober 2014 – Änderungen vorbehalten.

¹⁾ Unverbindliche, nicht kartellierte Richtpreise. Zur Errechnung der Brutto-Listenpreise sind der jeweils modellabhängige NoVA-Satz und 20 % MwSt. immer auf Basis des Netto-Listenpreises hinzuzurechnen.

²⁾ Unverbindliche, nicht kartellierte Richtpreise inkl. NoVA und 20 % MwSt. auf Basis der Motorisierung 2.0 TDI 110 kW/150 PS (6-Gang). Bitte beachten Sie, dass sich bei anderen Motorisierungen auch der NoVA-Satz und Bruttopreis für die Mehrausstattungen ändern kann. Gewisse Mehrausstattungen sind für diese Motorisierung nicht erhältlich.

Berechnungsbasis für die 20 %ige MwSt. ist immer der Netto-Listenpreis exkl. NoVA.

¹⁾ Bitte beachten Sie, dass diese Sonderausstattung erhöhte Verbrauchswerte und CO₂-Emissionen verursacht und somit die NoVA (= angeführter Klammerwert) erhöhen kann. Ihr Volkswagen Verkäufer informiert Sie gerne.

²⁾ Bitte prüfen Sie unbedingt, ob die externe Audioquelle kompatibel ist.

● = serienmäßige Ausstattung ○ = Sonderausstattung gegen Mehrpreis – = für dieses Modell nicht bestellbar

Sonderausstattungen

	Trendline	Comfortline	Highline	Preis in € ohne NoVA und ohne MwSt.*	Preis in € inkl. NoVA und 20% MwSt.**
Mobiltelefonvorbereitung „Premium“⁽¹⁾ Bedienung und Anzeige über Multifunktionsanzeige „Plus“ bzw. „Premium“ und TFT-Touchscreen des Radios bzw. Navigationssystems sowie über optionales Multifunktions-Lederlenkrad (Serie ab Comfortline), Freisprecheinrichtung für Mobiltelefone mit Bluetooth-Schnittstelle (hands free profile 1.5), drahtlose Kommunikationsschnittstelle BLUETOOTH AUDIO (ausschließlich kompatibel mit advanced audio distribution profile A2DP), fahrzeugeigenes GSM-/UMTS-Sende-/Empfangsteil mit SIM-Kartenschacht für zusätzliche SIM-Karte, zusätzliche Bluetooth-Schnittstelle remote SIM Access Profile (rSAP), WLAN-Hotspot, SMS-Funktionen (Lesen über TFT-Display, Vorlesen) nur in Verbindung mit Navigationssystem „Discover Pro“	–	–	○	388,–	477,24
Multifunktionsanzeige „Premium“ mit mehrfarbigem Display (Anzeigemöglichkeiten wie Multifunktionsanzeige „Plus“)	–	○	●	125,–	153,75
Multifunktions-Lederlenkrad (3 Speichen) mit Bedienmöglichkeit für Multifunktionsanzeige, Radio und Telefon ⁽²⁾ , Schalthebelknauf in Leder	○	●	●	129,–	158,67
Multifunktions-Lederlenkrad (3 Speichen) beheizbar Umfang wie oben nur zusätzlich beheizbar nur in Verbindung mit Winterpaket	–	○	○	125,–	153,75
Multifunktions-Lederlenkrad (3 Speichen) für Doppelkupplungsgetriebe DSG mit Bedienmöglichkeit für Multifunktionsanzeige, Radio, Schaltung und Telefon ⁽²⁾ , Schalthebelknauf in Leder	○	–	–	209,–	257,07
	–	○	○	80,–	98,40
Multifunktions-Lederlenkrad (3 Speichen) beheizbar für Doppelkupplungsgetriebe DSG Umfang wie oben nur zusätzlich beheizbar nur in Verbindung mit Winterpaket	–	○	○	205,–	252,15

Stand: Oktober 2014 – Änderungen vorbehalten.

¹⁾ Unverbindliche, nicht kartellierte Richtpreise. Zur Errechnung der Brutto-Listenpreise sind der jeweils modellabhängige NoVA-Satz und 20 % MwSt. immer auf Basis des Netto-Listenpreises hinzuzurechnen.

^{**)} Unverbindliche, nicht kartellierte Richtpreise inkl. NoVA und 20 % MwSt. auf Basis der Motorisierung 2.0 TDI 110 kW/150 PS (6-Gang). Bitte beachten Sie, dass sich bei anderen Motorisierungen auch der NoVA-Satz und Bruttopreis für die Mehrausstattungen ändern kann. Gewisse Mehrausstattungen sind für diese Motorisierung nicht erhältlich.

Berechnungsbasis für die 20 %ige MwSt. ist immer der Netto-Listenpreis exkl. NoVA.

¹⁾ Sie benötigen ein Bluetooth-fähiges Mobiltelefon mit remote SIM Access Profile (rSAP) oder eine SIM-Karte mit Telefon- und Datenoption. Durch den Empfang von Datenpaketen aus dem Internet können, abhängig von Ihrem jeweiligen Mobilfunktarif und insbesondere beim Betrieb im Ausland, zusätzliche Kosten (z.B. Roaming Gebühren) entstehen. Aufgrund des eventuell anfallenden Datenvolumens wird die Vereinbarung einer Daten-Flatrate mit Ihrem Mobilfunkanbieter dringend empfohlen, soweit diese vom Mobilfunkanbieter angeboten wird.

²⁾ Telefonfunktion nur in Verbindung mit Connectivity-Paket, Radio „Composition Media“, Mediapaket, Businesspaketen oder Navigationssystemen.

● = serienmäßige Ausstattung ○ = Sonderausstattung gegen Mehrpreis – = für dieses Modell nicht bestellbar

	Trendline	Comfortline	Highline	Preis in € ohne NoVA und ohne MwSt.*	Preis in € inkl. NoVA und 20% MwSt.**
Navigationsfunktion „Discover Media“ (für „Composition Media“)	○	–	–	573,–	704,79
4 x 20 Watt, 8 Lautsprecher, 3 Jahre kostenloser Download der Navigations-Software Updates, Bluetooth-Schnittstelle für Mobiltelefon (hands free profile 1.5), Car-Net „Guide & Inform Basic“ ⁽¹⁾ (Laufzeit 12 Monate), CD-Laufwerk, Doppel-Tuner mit Phasen-Diversity für bestmöglichen Radioempfang, Fahrzeug-Menü, Karte in 2,5D-Darstellung (Vogelperspektive), mehrfarbiges TFT-Display (Bildschirmdiagonale 16,5 cm), Touchscreen-Bedienung inkl. Annäherungssensorik, MP3-Wiedergabefunktion mit Titel und Albumcover-Anzeige, Multimediabuchse AUX-IN, USB-Schnittstelle ⁽²⁾ auch für iPod/iPhone, Navigationsdaten für Europa auf SD-Karte, SD-Kartenschacht, Telefonkontakt-Adressdaten zur Verwendung für Navigations-Zieleingabe, Verkehrszeichenanzeige, Zielführung dynamisch über separaten RDS TMC-Tuner; nur in Verbindung mit Radio „Composition Media“	–	○	○	515,–	633,45
Navigationssystem „Discover Pro“	–	○	–	1.834,–	2.255,82
4 x 20 Watt, 8 Lautsprecher, 3 Jahre kostenloser Download der Navigations-Software Updates, Bluetooth-Schnittstelle für Mobiltelefon (hands free profile 1.5), Car-Net „Guide & Inform Plus“ ⁽¹⁾ (Laufzeit 12 Monate), DVD-Laufwerk zur Wiedergabe von Audio-CDs (auch im MP3- und WMA-Format) und Audio-/Video-DVDs (Bild nur bei stehendem Fahrzeug); Doppel-Tuner mit Phasen-Diversity für bestmöglichen Radioempfang, Fahrzeug-Menü, integrierte 64-GB-SSD-Festplatte zum Speichern der Navigationsdaten und von Multimedia-Dateien (10 GB frei nutzbar), Karte in topografischer 3D-Darstellung (Vogelperspektive) mit Gebäudedarstellung, mehrfarbiges TFT-Display (Bildschirmdiagonale 20,3 cm), Touchscreen-Bedienung inkl. Annäherungssensorik, MP3-Wiedergabefunktion mit Titel- und Albumcover-Anzeige, Multimediabuchse AUX-IN, Navigationsdaten für Europa auf internem Speicher, SD-Kartenschacht, Sonderziele mit Bilddarstellung über SD-Karte abrufbar, Sprachbedienung, Telefonkontakt-Adressdaten zur Verwendung für Navigations-Zieleingabe, Verkehrszeichenanzeige, USB-Schnittstelle ⁽²⁾ auch für iPod/iPhone, Zielführung dynamisch über separaten RDS TMC-Tuner	–	–	○	1.473,–	1.811,79
Nebelscheinwerfer und Abbiegelicht mit Chromeinfassung	○	○	●	226,–	277,98

Stand: Oktober 2014 – Änderungen vorbehalten.

¹⁾ Unverbindliche, nicht kartellierte Richtpreise. Zur Errechnung der Brutto-Listenpreise sind der jeweils modellabhängige NoVA-Satz und 20 % MwSt. immer auf Basis des Netto-Listenpreises hinzuzurechnen.

²⁾ Unverbindliche, nicht kartellierte Richtpreise inkl. NoVA und 20 % MwSt. auf Basis der Motorisierung 2.0 TDI 110 kW/150 PS (6-Gang). Bitte beachten Sie, dass sich bei anderen Motorisierungen auch der NoVA-Satz und Bruttopreis für die Mehrausstattungen ändern kann. Gewisse Mehrausstattungen sind für diese Motorisierung nicht erhältlich.

Berechnungsbasis für die 20 %ige MwSt. ist immer der Netto-Listenpreis exkl. NoVA.

¹⁾ Für die Nutzung der mobilen Online Dienste (Car-Net) benötigen Sie ein mobiles Endgerät (z. B. Smartphone), das die Fähigkeit besitzt, als mobiler WLAN Hotspot zu agieren. Alternativ kann mit der optionalen Mobiltelefon-Schnittstelle „Premium“ (nur in Verbindung mit Navigationssystem „Discover Pro“) ein Mobiltelefon mit remote SIM Access Profile (rSAP) oder eine SIM-Karte mit Telefon- und Datenoption genutzt werden. Die Car-Net-Dienste sind nur mit einem bestehenden oder separat abzuschließenden Mobilfunkvertrag zwischen Ihnen und Ihrem Mobilfunkprovider und nur innerhalb der Abdeckung des jeweiligen Mobilfunknetzes verfügbar. Durch den Empfang von Datenpaketen aus dem Internet können, abhängig von Ihrem jeweiligen Mobilfunktarif und insbesondere beim Betrieb im Ausland, zusätzliche Kosten (z. B. Roaming-Gebühren) entstehen. Aufgrund des im Rahmen der Nutzung der Car-Net-Dienste anfallenden Datenvolumens wird die Vereinbarung einer Daten-Flatrate mit Ihrem Mobilfunkprovider dringend empfohlen! Zur Nutzung von Car-Net ist ein separater Vertrag mit der Volkswagen AG abzuschließen. Der Kunde hat nach Übergabe des Fahrzeugs 90 Tage Zeit, um das Fahrzeug unter www.volkswagen.com/Car-Net zu registrieren. Die Verfügbarkeit der Car-Net Dienste kann länderabhängig unterschiedlich ausfallen. Diese Dienste stehen für die jeweils vereinbarte Vertragslaufzeit zur Verfügung und können inhaltlichen Änderungen unterliegen. Nähere Informationen zu Car-Net erhalten Sie unter www.volkswagen.com/Car-Net und bei Ihrem Volkswagen Partner; Informationen zu Mobilfunk-Tarifbedingungen bei Ihrem Mobilfunkanbieter.

²⁾ Bitte prüfen Sie unbedingt, ob die externe Audioquelle kompatibel ist.

● = serienmäßige Ausstattung ○ = Sonderausstattung gegen Mehrpreis – = für dieses Modell nicht bestellbar

Sonderausstattungen

	Trendline	Comfortline	Highline	Preis in € ohne NoVA und ohne MwSt.*	Preis in € inkl. NoVA und 20% MwSt.**
Netztrennwand nur für Variant	○	○	○	183,-	225,09
Panorama-Ausstell-/Schiebedach nur für Limousine	-	-	○	993,-	1.221,39
Panorama-Ausstell-/Schiebedach mit Panoramadach hinten nur für Variant	-	-	○	993,-	1.221,39
Parklenkassistent „Park Assist“ inkl. Park Pilot akustische und optische Warnsignale bei Hindernissen im Front- und Heckbereich; lenkt das Fahrzeug automatisch in Längs- und Querparklücken und parkt zudem aus Längsparklücken aus	○ -	- ○	- ○	700,- 226,-	861,- 277,98
ParkPilot akustische und optische Warnsignale bei Hindernissen im Front- und Heckbereich	○	●	●	474,-	583,02
Radio „Composition Media“ 4 x 20 Watt, 8 Lautsprecher, Doppel-Tuner mit Phasen-Diversity für bestmöglichen Radioempfang, MP3-Wiedergabefunktion mit Titel- und Albumcover-Anzeige, Multimediabuchse AUX-IN, SD-Kartenschacht, mehrfarbiges TFT-Display (Bildschirmdiagonale 16,5 cm), Touchscreen-Bedienung inkl. Annäherungssensorik, CD-Laufwerk, Bluetooth-Schnittstelle für Mobiltelefon (hands free profile 1.5) und USB-Schnittstelle ¹⁾ auch für iPod/iPhone	○ -	- ○	● ●	419,- 361,-	515,37 444,03
Reserverad in Fahrbereifung Stahl (nur in Verbindung mit Räder 6,5 J x 16) Leichtmetall für Räder 7 J x 16 Leichtmetall für Räder 7,5 J x 17 Leichtmetall für Räder 8 J x 18 Leichtmetall für Räder 8 J x 19	○ ○ - - -	○ ○ ○ ○ ○	- - ○ ○ ○	51,- 194,- 226,- 279,- 332,-	62,73 238,62 277,98 343,17 408,36
R-Line Sportpaket Progressivlenkung, Seitenscheiben hinten und Heckscheibe abgedunkelt (zu 65% lichtabsorbierend), elektronische Differentialsperre XDS, Sportfahrwerk, Karosserie ca. 15mm tiefergelegt nicht in Verbindung mit Adaptiver Fahrwerksregelung DCC bestellbar; nicht für 176 kW/240 PS TDI	-	○	○	559,-	687,57

Stand: Oktober 2014 – Änderungen vorbehalten.

^{*)} Unverbindliche, nicht kartellierte Richtpreise. Zur Errechnung der Brutto-Listenpreise sind der jeweils modellabhängige NoVA-Satz und 20 % MwSt. immer auf Basis des Netto-Listenpreises hinzuzurechnen.

^{**)} Unverbindliche, nicht kartellierte Richtpreise inkl. NoVA und 20 % MwSt. auf Basis der Motorisierung 2.0 TDI 110 kW/150 PS (6-Gang). Bitte beachten Sie, dass sich bei anderen Motorisierungen auch der NoVA-Satz und Bruttopreis für die Mehrausstattungen ändern kann. Gewisse Mehrausstattungen sind für diese Motorisierung nicht erhältlich.

Berechnungsbasis für die 20 %ige MwSt. ist immer der Netto-Listenpreis exkl. NoVA.

¹⁾ Bitte prüfen Sie unbedingt, ob die externe Audioquelle kompatibel ist.

● = serienmäßige Ausstattung ○ = Sonderausstattung gegen Mehrpreis – = für dieses Modell nicht bestellbar

	Trendline	Comfortline	Highline	Preis in € ohne NoVA und ohne MwSt.*	Preis in € inkl. NoVA und 20% MwSt.**
R-Line Sportpaket für DCC Progressivlenkung, Seitenscheiben hinten und Heckscheibe abgedunkelt (zu 65% lichtabsorbierend) nur in Verbindung mit DCC oder 176 kW/240 PS TDI	–	–	○	261,–	321,03
Rückfahrkamera „Rear View“ nur in Verbindung mit Radio „Composition Media“ oder Navigationssystemen; für Trendline nur in Verbindung mit ParkPilot/Parklenkassistent	○	○	○	327,–	402,21
Scheiben geräuschkämmend in Verbundsicherheitsglas inkl. Heck- und Seitenscheiben hinten zu 65% abgedunkelt Serie bei 176 kW/240 PS TDI	–	○	○	527,–	648,21
Seitenscheiben hinten und Heckscheibe abgedunkelt, zu 65% lichtabsorbierend nicht für 176 kW/240 PS TDI	○	○	○	237,–	291,51
Schlüsselloses Schließ- und Startsystem „Keyless Access“	–	○	○	431,–	530,13
Soundsystem „DYNAUDIO Confidence“ Digitaler 10-Kanal-Verstärker, 10 eigenresonanzarme Lautsprecher (speziell auf die Leistung abgestimmt), fahrzeugspezifische Klangabstimmung, Gesamtleistung 700 Watt nur in Verbindung mit Radio „Composition Media“, Navigationsfunktion „Discover Media“ oder Navigationssystem „Discover Pro“	–	–	○	1.040,–	1.279,20
Sportfahrwerk Karosserie ca. 15mm tiefergelegt; nicht für 176 kW/240 PS TDI	–	○	○	259,–	318,57
Sprachsteuerung nur in Verbindung mit Radio „Composition Media“ oder Navigationsfunktion „Discover Media“; Serie bei Navigationssystem „Discover Pro“	–	○	○	169,–	207,87
Spurwechselassistent „Side Assist“ und Ausparkassistent	–	○	○	461,–	567,03
Spurwechselassistent „Side Assist Plus“ inkl. Spurhalteassistent „Lane Assist“ und Ausparkassistent	–	○	○	931,–	1.145,13
Spurwechselassistent „Side Assist Plus“ inkl. Spurhalteassistent „Lane Assist“ und Ausparkassistent inkl. Verkehrszeichenerkennung; nur in Verbindung mit Businesspaket „Premium“, Mediapaket oder Navigationssystemen	–	○	○	931,–	1.145,13
Standheizung und -lüftung mit Funkfernbedienung und Vorwahluhr für Comfortline nur in Verbindung mit Winterpaketen	–	○	○	1.236,–	1.520,28

Stand: Oktober 2014 – Änderungen vorbehalten.

^{*)} Unverbindliche, nicht kartellierte Richtpreise. Zur Errechnung der Brutto-Listenpreise sind der jeweils modellabhängige NoVA-Satz und 20 % MwSt. immer auf Basis des Netto-Listenpreises hinzuzurechnen.

^{**)} Unverbindliche, nicht kartellierte Richtpreise inkl. NoVA und 20 % MwSt. auf Basis der Motorisierung 2.0 TDI 110 kW/150 PS (6-Gang). Bitte beachten Sie, dass sich bei anderen Motorisierungen auch der NoVA-Satz und Bruttopreis für die Mehrausstattungen ändern kann. Gewisse Mehrausstattungen sind für diese Motorisierung nicht erhältlich.

Berechnungsbasis für die 20 %ige MwSt. ist immer der Netto-Listenpreis exkl. NoVA.

● = serienmäßige Ausstattung ○ = Sonderausstattung gegen Mehrpreis – = für dieses Modell nicht bestellbar

Sonderausstattungen

	Trendline	Comfortline	Highline	Preis in € ohne NoVA und ohne MwSt.*	Preis in € inkl. NoVA und 20% MwSt.**
Steckdose 230-Volt an der Mittelkonsole hinten	–	○	○	101,–	124,23
Textilfußmatten vorn und hinten	○	●	●	92,–	113,16
TV- Empfang und digitaler Radioempfang DAB+ analoger und digitaler Empfang über Hybridtuner; digitaler Empfang abhängig von lokaler Netzverfügbarkeit (DVB-T); Elektronische Programmzeitschrift (Electronic Program Guide); Videotext, Bild nur bei stehendem Fahrzeug nur in Verbindung mit Navigationssystem „Discover Pro“	–	–	○	1.064,–	1.308,72
Umfeldbeobachtungssystem „Front Assist“ inkl. City-Notbremsfunktion und proaktivem Insassenschutzsystem erkennt kritische Abstandssituationen und hilft, den Anhalteweg zu verkürzen; warnt den Fahrer in Gefahrensituationen optisch und akustisch sowie mit einem präventiven Bremsruck	○	●	–	365,–	448,95
Umgebungsansicht „Area View“ inkl. Rückfahrkamera „Rear View“ unterstützt beim Ausfahren aus unübersichtlichen Ausfahrten oder Seitenstraßen, beim Ein- und Ausparken aus Parklücken sowie beim Rangieren mit Anhängern; zeigt die Umgebung des Fahrzeugs in Echtzeit im Display des Radio-/Navigationssystems an	–	–	○	703,–	864,69
Vordersitze mit aktiver Klimatisierung inkl. Fahrersitz mit Massagefunktion nur in Verbindung mit Lederausstattung „Nappa“ ¹⁾	–	–	○	383,–	471,09
Winterpaket I Scheibenwaschdüsen vorn automatisch beheizt, Vordersitze beheizbar	○	○	●	251,–	308,73
Winterpaket II Umfang wie oben nur zusätzlich mit beheizbaren äußeren Rücksitzen	–	○	○	228,–	280,44

Stand: Oktober 2014 – Änderungen vorbehalten.

¹⁾ Unverbindliche, nicht kartellierte Richtpreise. Zur Errechnung der Brutto-Listenpreise sind der jeweils modellabhängige NoVA-Satz und 20 % MwSt. immer auf Basis des Netto-Listenpreises hinzuzurechnen.

^{**} Unverbindliche, nicht kartellierte Richtpreise inkl. NoVA und 20 % MwSt. auf Basis der Motorisierung 2.0 TDI 110 kW/150 PS (6-Gang). Bitte beachten Sie, dass sich bei anderen Motorisierungen auch der NoVA-Satz und Brutto-
preis für die Mehrausstattungen ändern kann. Gewisse Mehrausstattungen sind für diese Motorisierung nicht erhältlich.

Berechnungsbasis für die 20 %ige MwSt. ist immer der Netto-Listenpreis exkl. NoVA.

¹⁾ Nicht in Verbindung mit Innenausstattung St.Tropez bestellbar.

● = serienmäßige Ausstattung ○ = Sonderausstattung gegen Mehrpreis – = für dieses Modell nicht bestellbar

Garantiert sorgenfrei unterwegs.

Mit der Garantieverlängerung
von Volkswagen.

Volkswagen bietet Ihnen fortschrittliche Technologie, zukunftsweisendes Design, hervorragende Qualität und Spitzenleistung im Service. Ein besonderes Angebot ist die Volkswagen Garantieverlängerung auf bis zu 5 Jahre Gesamtlauzeit.

Produktdetails

Wenn Sie gleich beim Neuwagenkauf die Volkswagen Garantieverlängerung als Sonderausstattung mitbestellen, erhalten Sie 100 % Volkswagen Garantie und sind weiterhin gegen viele unvorhersehbare Reparaturkosten¹⁾ umfassend geschützt. Und das individuell auf Ihre Bedürfnisse zugeschnitten.

Ihre Vorteile:

- ✓ 100 % Herstellergarantie – ohne zusätzliche Formulare und Unterschriften
- ✓ Kostentransparenz
- ✓ Für alle Modelle und Motorisierungen verfügbar
- ✓ Im Rahmen von Leasing, Finanzierung oder Barkauf möglich
- ✓ Effektiver Schutz vor vielen unvorhersehbaren Reparaturkosten¹⁾
- ✓ Kopplung an das Fahrzeug und damit ein sehr gutes Zusatzargument bei einem eventuellen Wiederverkauf
- ✓ Langfristiger Qualitätserhalt durch professionellen Service nach den Vorgaben von Volkswagen

Passat/Passat Variant	4 Jahre	5 Jahre	
max. Laufleistung	120.000 km	100.000 km	150.000 km
Listenpreise ²⁾ in €	999,-	1.109,-	1.649,-

Nähere Informationen zur Garantieverlängerung erhalten Sie bei Ihrem VW Betrieb oder unter www.volkswagen.at/garantieverlaengerung

¹⁾ Natürlicher Verschleiß ist u.a. von der Volkswagen Garantieverlängerung ausgeschlossen.

²⁾ Unverbindliche, nicht kartellierte Richtpreise inkl. 20 % MwSt. für die jeweils angegebene Gesamtlauzeit.

Motoren Passat Limousine

		110 kW (150 PS) TDI	176 kW (240 PS) TDI SCR* 4MOTION
Motor, Getriebe, Elektrik	Motor – Bauart / Ventile pro Zylinder	4-Zylinder-Dieselmotor / 4	4-Zylinder-Dieselmotor / 4
	Einspritzung / Aufladung	Common-Rail / Abgasturbolader	Common-Rail / 2 Abgasturbolader
	Hubraum, l/cm ³	2,0 / 1968	2,0 / 1968
	Max. Leistung, kW (PS) bei 1/min	110 (150) / 3.500 – 4.000	176 (240) / 4.000
	Max. Drehmoment, Nm bei 1/min	340 / 1.750 – 3.000	500 / 1.750 – 2.500
	Emissionsklasse	Euro 6	Euro 6
	Getriebe, serienmäßig	6-Gang-Schaltgetriebe	7-Gang-Doppelkupplungsgetriebe
	Getriebe, optional	6-Gang-Doppelkupplungsgetriebe	–
Gewichte¹⁾, kg	Leergewicht, Schaltgetriebe	1.475	–
	Leergewicht, DSG	1.501	1.721
	Zul. Gesamtgewicht, Schaltgetriebe	2.020	–
	Zul. Gesamtgewicht, DSG	2.040	2.260
	Zuladung ⁴⁾ Schaltgetriebe	620	–
	Zuladung, DSG ⁴⁾	614	614
	Zul. Achslast vorn/hinten, Schaltgetriebe	1.070 / 1.000	–
	Zul. Achslast vorn/hinten, DSG	1.090 / 1.000	1.160 / 1.150
	Zul. Anhängelasten gebremst bei 12% / 8% ⁵⁾ , Schaltgetriebe	2.000 / 2.000	–
	Zul. Anhängelasten gebremst bei 12% / 8% ⁵⁾ , DSG	2.000 / 2.000	2.200 / 2.200
	Zul. Anhängelasten ungebremst ⁵⁾ , Schaltgetriebe	730	–
	Zul. Anhängelasten ungebremst, DSG ⁵⁾	750	750
	Zul. Stützlast/Zul. Dachlast	90 / 100	90 / 100
Fahrleistungen	Höchstgeschwindigkeit, km/h, Schaltgetriebe	220	–
	Höchstgeschwindigkeit, km/h, DSG	218	240
	Beschleunigung von 0 – 80 / 0 – 100 km/h, s, Schaltgetriebe	6,3 / 8,7	–
	Beschleunigung von 0 – 80 / 0 – 100 km/h, s, DSG	6,3 / 8,7	4,2 / 6,1
Kraftstoffverbrauch, kombiniert nach VO (EG) 715/2007²⁾	Kraftstoff	Diesel schwefelfrei, mind. 51 CZ nach DIN EN 590 / DIN EN 51628 ³⁾	Diesel schwefelfrei, mind. 51 CZ nach DIN EN 590 / DIN EN 51628 ³⁾
	Schaltgetriebe, l/100 km	4,0 (4,1)	–
	CO ₂ -Emission, Schaltgetriebe, g/km	106 (109)	–
	DSG, l/100 km	4,4 (4,5)	5,3
	CO ₂ -Emission, DSG, g/km	116 (119)	139

^{*)} SCR - Selektive katalytische Reduktion: der SCR-Katalysator wandelt die Abgaskomponente Stickoxid (NOx) ohne Bildung von unerwünschten Nebenprodukten selektiv zu Stickstoff (N₂) und Wasser (H₂O) um.

Hinweise zu den Bemerkungen 1) – 5) finden Sie auf Seite 26.

Motoren Passat Variant

		110 kW (150 PS) TDI	176 kW (240 PS) TDI SCR* 4MOTION
Motor, Getriebe, Elektrik	Motor – Bauart / Ventile pro Zylinder	4-Zylinder-Dieselmotor / 4	4-Zylinder-Dieselmotor / 4
	Einspritzung / Aufladung	Common-Rail / Abgasturbolader	Common-Rail / 2 Abgasturbolader
	Hubraum, l/cm ³	2,0 / 1968	2,0 / 1968
	Max. Leistung, kW (PS) bei 1/min	110 (150) / 3.500 – 4.000	176 (240) / 4.000
	Max. Drehmoment, Nm bei 1/min	340 / 1.750 – 3.000	500 / 1.750 – 2.500
	Emissionsklasse	Euro 6	Euro 6
	Getriebe, serienmäßig	6-Gang-Schaltgetriebe	7-Gang-Doppelkupplungsgetriebe
	Getriebe, optional	6-Gang-Doppelkupplungsgetriebe	–
Gewichte¹⁾, kg	Leergewicht, Schaltgetriebe	1.505	–
	Leergewicht, DSG	1.541	1.735
	Zul. Gesamtgewicht, Schaltgetriebe	2.070	–
	Zul. Gesamtgewicht, DSG	2.130	2.310
	Zuladung ⁴⁾ Schaltgetriebe	640	–
	Zuladung, DSG ⁴⁾	664	650
	Zul. Achslast vorn/hinten, Schaltgetriebe	1.050 / 1.070	–
	Zul. Achslast vorn/hinten, DSG	1.100 / 1.080	1.140 / 1.220
	Zul. Anhängelasten gebremst bei 12% / 8% ⁵⁾ , Schaltgetriebe	2.000 / 2.000	–
	Zul. Anhängelasten gebremst bei 12% / 8% ⁵⁾ , DSG	2.000 / 2.100	2.200 / 2.200
	Zul. Anhängelasten ungebremst ⁵⁾ , Schaltgetriebe	750	–
	Zul. Anhängelasten ungebremst, DSG ⁵⁾	750	750
	Zul. Stützlast/Zul. Dachlast	90 / 100	90 / 100
Fahrleistungen	Höchstgeschwindigkeit, km/h, Schaltgetriebe	218	–
	Höchstgeschwindigkeit, km/h, DSG	216	238
	Beschleunigung von 0 – 80 / 0 – 100 km/h, s, Schaltgetriebe	6,4 / 8,9	–
	Beschleunigung von 0 – 80 / 0 – 100 km/h, s, DSG	6,4 / 8,9	4,2 / 6,3
Kraftstoffverbrauch, kombiniert nach VO (EG) 715/2007²⁾	Kraftstoff	Diesel schwefelfrei, mind. 51 CZ nach DIN EN 590 / DIN EN 51628 ³⁾	Diesel schwefelfrei, mind. 51 CZ nach DIN EN 590 / DIN EN 51628 ³⁾
	Schaltgetriebe, l/100 km	4,1 (4,2)	–
	CO ₂ -Emission, Schaltgetriebe, g/km	107 (110)	–
	DSG, l/100 km	4,5 (4,7)	5,4
	CO ₂ -Emission, DSG, g/km	119 (122)	140

^{*)} SCR - Selektive katalytische Reduktion: der SCR-Katalysator wandelt die Abgaskomponente Stickoxid (NOx) ohne Bildung von unerwünschten Nebenprodukten selektiv zu Stickstoff (N₂) und Wasser (H₂O) um.

Hinweise zu den Bemerkungen 1) – 5) finden Sie auf Seite 26.

Abmessungen

		Passat Limousine	Passat Variant
Außenabmessungen	Länge/Länge mit Anhängervorrichtung, mm	4.767 / 4.866	4.767 / 4.882
	Breite/Breite inkl. Außenspiegeln, mm	1.832 / 2.083	1.832 / 2.083
	Höhe/Höhe mit Naviantenne	1.456 / 1.461	1477/1.501
	Radstand, mm ⁶⁾	2.791	2.791
	Spurweite vorn/hinten, mm	1.584 / 1.568	1.584 / 1.568
	Bodenfreiheit, mm	145	145
	Überhangwinkel vorn/hinten in Grad ⁷⁾	13,4 / 12,3	13,4 / 12,3
	Rampenwinkel in Grad ⁷⁾	10,5	10,5
Innenraumabmessungen			
	1. Sitzreihe		
	Kopfraum, mm ⁹⁾	989 (977)	985 (949)
	Beinraum, mm	1.045	1.045
	Innenraumbreite, mm	1.506	1.506
	2. Sitzreihe		
Kopfraum, mm ⁹⁾	964 (964)	1007 (972)	
Beinraum, mm	973	973	
Innenraumbreite, mm	1.506	1.506	
Gepäckraum	Länge, Sitzbank aufgestellt/umgeklappt, mm	1.194 / 2.052	1.172 / 2.018
	Breite zwischen den Radkästen, mm	1.005	1.005
	Höhe bis Lehnenoberkante, mm	507	529
	Ladehöhe bis Himmel, mm	–	890
	Gepäckraumöffnung Breite/Höhe, mm	933 / 339	1.032 / 706
	Gepäckraumvolumen, l ⁸⁾	586 – 1.152	650 – 1.780
Garagenmaße	Höhe geöffnete Frontklappe/Boden, mm ⁶⁾	1.782	1.782
	Höhe geöffnete Heckklappe/Boden, mm ⁶⁾	1.747	2.047
	Breite geöffnete Türen vorn/hinten, 4-türig, mm	3.798 / 3.685	3.798 / 3.594
Weitere Daten	Wendekreis, m	ca. 11,7	ca. 11,7
	Kraftstoffbehältervolumen, l	ca. 66 (ca. 59 bei 92 kW/125 PS und 88 kW/120 PS TDI)	ca. 66 (ca. 59 bei 92 kW/125 PS und 88 kW/120 PS TDI)

Stand: Oktober 2014 – Änderungen vorbehalten. Hinweise zu den Bemerkungen finden Sie auf Seite 26.

Passat Limousine

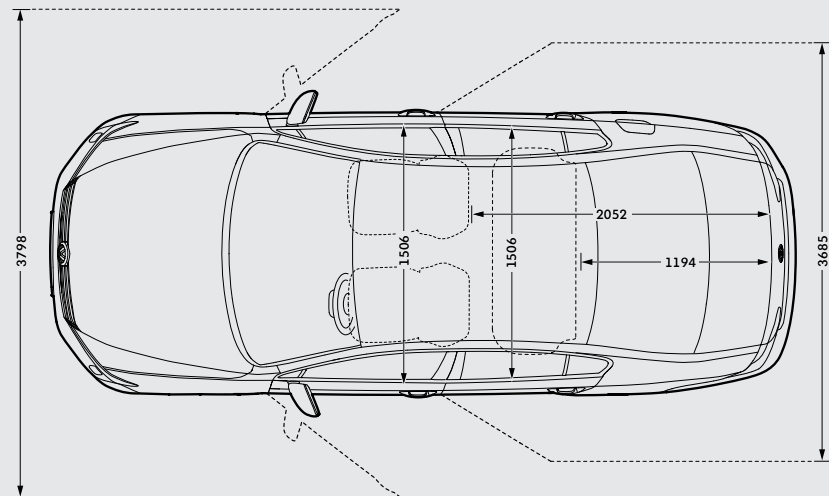
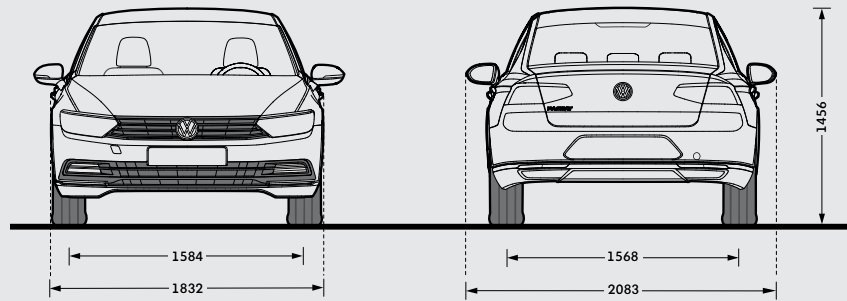
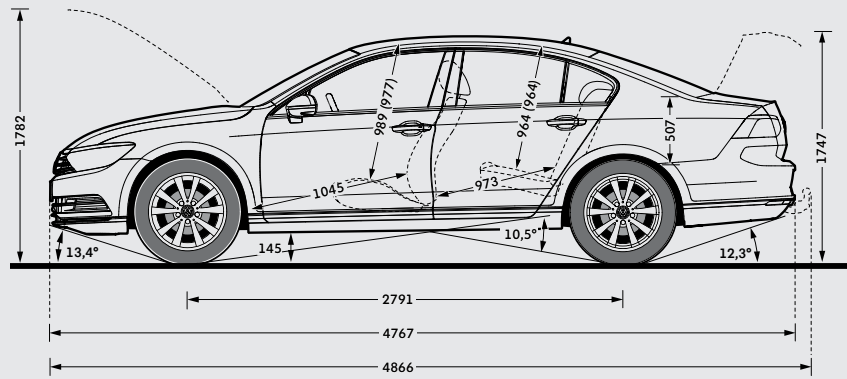

Passat Variant

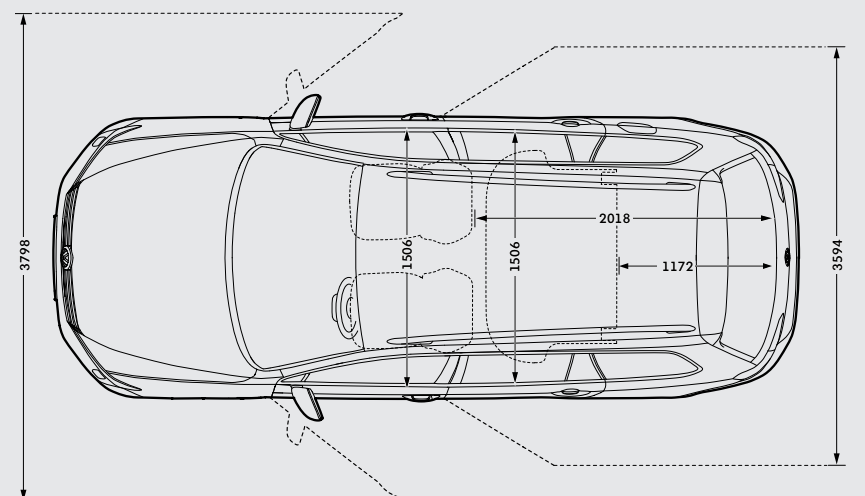
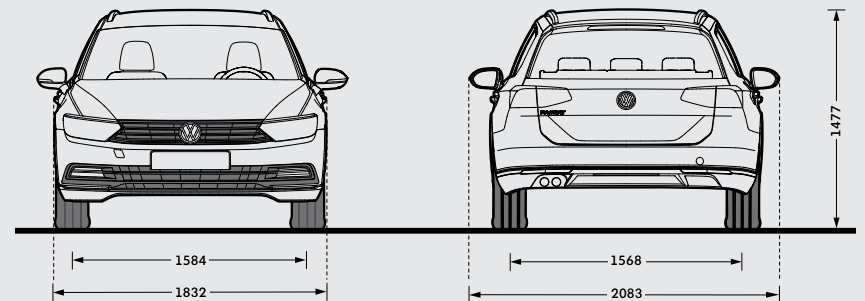
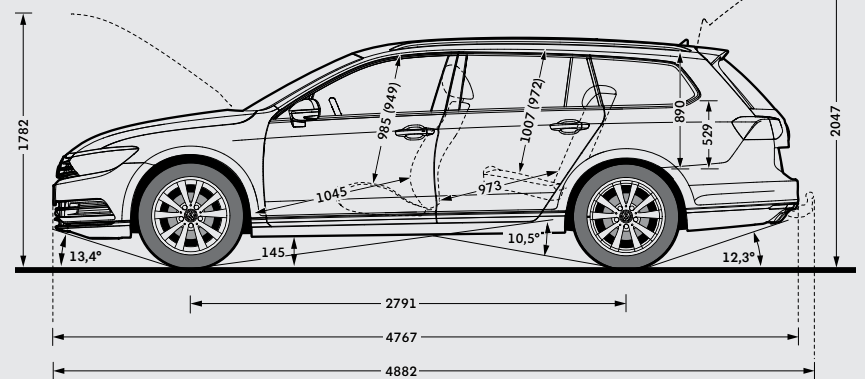

Garantie

Herstellergarantie

3 Jahre Passat-Garantie*, 3 Jahre Lack-Garantie, 12 Jahre Garantie gegen Durchrostung (Perforation von innen nach außen), 2 Jahre Reparatur-Gewährleistung auf Werkstattdarbeit, Originalteile und Originalaustauschteile.

Reifenlabel

Sommerreifen	Größe	Kraftstoffeffizienzklasse/ Rollwiderstand	Nasshaftungsklasse	Externes Rollgeräusch/ Geräuschemission
	215/60 R 16	E – C	B	71 dB 
	215/55 R 17	E – B	C – B	71 – 67 dB  - 
	235/45 R 18	E	B	72 dB 
	235/40 R 19	E – C	B – A	72 – 71 dB 

 Kraftstoffeffizienzklasse/Rollwiderstand – Der richtige Reifen hilft Ihnen, Kraftstoff zu sparen.

 Nasshaftungsklasse – Ein kürzerer Bremsweg erhöht Ihre Sicherheit.

 Externes Rollgeräusch/Geräuschemission – Ein leiserer Reifen erhöht Ihren Fahrkomfort und entlastet die Umwelt durch geringere Geräusentwicklung.

Die gezielte Bestellung eines bestimmten Reifenfabrikats ist aus logistischen und produktionstechnischen Gründen nicht möglich.

Hinweise

- ¹⁾ Fahrzeugleergewicht mit Fahrer 68 kg, 7 kg Gepäck, Kraftstoffbehälter zu 90 % gefüllt, ermittelt nach der RL 92/21/EWG i. d. gegenwärtig geltenden Fassung. Je nach Sonderausstattung ergeben sich individuelle Gewichte des Fahrzeugs und somit abweichende Verbräuche und CO₂-Emissionen.
- ²⁾ Die angegebenen Werte wurden nach den gesetzlich vorgeschriebenen Messverfahren ermittelt. Die Angaben beziehen sich nicht auf ein einzelnes Fahrzeug und sind nicht Bestandteil des Angebotes, sondern dienen allein Vergleichszwecken zwischen den verschiedenen Fahrzeugtypen. Der Kraftstoffverbrauch und die CO₂-Emissionen eines Fahrzeugs hängen nicht nur von der effizienten Ausnutzung des Kraftstoffs durch das Fahrzeug ab, sondern werden auch vom Fahrverhalten und anderen nichttechnischen Faktoren (z.B. Umgebungsbedingungen) beeinflusst. Zusatzausstattungen und Zubehör (Anbauteile, Reifen usw.) können relevante Fahrzeugparameter, wie z.B. Gewicht, Rollwiderstand und Aerodynamik verändern und neben Witterungs- und Verkehrsbedingungen die Verbrauchs- und Fahrleistungswerte beeinflussen.
- ³⁾ Die Verwendung von RME- sowie FAME-Kraftstoff (Biodiesel) ist nicht möglich.
- ⁴⁾ Die Zuladung beinhaltet 68 kg für Fahrer und 7 kg für Gepäck.
- ⁵⁾ Mit zunehmender Höhe verringert sich zwangsläufig die Motorleistung. Ab 1.000 m über Meereshöhe und je weitere 1.000 m sind daher jeweils 10 % von dem Gesamtgewicht (zul. Anhängelast + zul. Gesamtgewicht des Zugfahrzeugs) abzuziehen.
- ⁶⁾ Wert bei Leergewicht nach DIN 70020, je nach Ausstattung kann der genannte Wert abweichen.
- ⁷⁾ Wert bei zul. Gesamtgewicht, je nach Ausstattung kann der genannte Wert abweichen.
- ⁸⁾ Messung nach ISO 3832 mit Quadern von 200x100x50 mm Kantenlänge.
- ⁹⁾ Klammerwert bei Schiebe-/Ausstell-Glasdach.
- ^{*)} Die österreichische VW Organisation gewährt auf alle neu zugelassenen Passat, sofern bei einem autorisierten österreichischen VW Betrieb gekauft, 3 Jahre Garantie. Im 3. Jahr ist die Garantie mit einer Gesamtlaufleistung von 120.000 km begrenzt.

VW Mobilitätsgarantie

Mobilitätsgarantie
Gratis
bei Ihrem neuen Volkswagen.

Die VW Mobilitätsgarantie verlängert sich automatisch von Service zu Service nach Herstellervorschrift bei einem autorisierten VW Service-Partner in Österreich.

- Hilfe bei Pannen und Unfällen
- kostenloser Ersatzwagen nach Abschleppung (bis zu 3 Tagen, wenn nicht innerhalb von 3 Stunden reparierbar)
- Hilfe bei Fahrzeugdiebstahl
- im Krankheitsfall und als Reiseschutz
- Ersatz der Blaulichtsteuer
- gültig in Österreich und ganz Europa

Detailinformationen erhalten Sie bei Ihrem VW Service-Partner oder unter www.volkswagen.at/service

Hilfe rund um die Uhr.
01 86 666

Aus dem Ausland wählen Sie bitte die entsprechende Vorwahl für Österreich.

Finanzierung und Versicherung der Porsche Bank

Die Passat Limousine im Leasing der Porsche Bank schon ab EUR 189,- mtl.¹⁾

Das Privatkundenpaket

Das Privatkundenpaket der Porsche Bank enthält alles, was Sie für Ihre sorgenfreie Mobilität benötigen – mit einem Paket-Preisvorteil, der sich sehen lassen kann. Holen Sie sich von allem das Beste in einem attraktiven Paket zu Topkonditionen.

Komplett einfach – einfach komplett

- ✓ Finanzierung
- ✓ vollKASKO PLUS
- ✓ Haftpflicht
- ✓ Arbeitslosigkeits-/Arbeitsunfähigkeits-Versicherung 50% günstiger
- ✓ Rechtsschutz
- ✓ Insassenunfall-Versicherung
- ✓ SERVICE

Modell:	Passat Limousine 1.4 TSI 125 PS
Produkt:	Operating Leasing
Entgelt:	variabel
Fahrzeugpreis:	29.240,- (inkl. 7 % NoVA, 20 % USt.)
Laufzeit:	60 Monate / 15.000 km im Jahr
Eigenleistung:	EUR 8.750,-
VS-Stufe:	0

Im Privatkundenpaket schon ab EUR 382,- mtl.¹⁾

Gönnen Sie Ihrem neuen Auto den besten Service.

Mit den Fahrzeugmanagementprodukten der Porsche Bank erzielen Sie Mobilität und beste Werterhaltung durch optimalen Service. Das SERVICE Produkt der Porsche Bank umfasst die regelmäßige Inspektion des Fahrzeuges laut Herstellervorschrift inkl. Mobilitätsgarantie (inkl. Motoröl, Bremsflüssigkeit, Scheibenreiniger und §57a Überprüfung) und ist vor allem bei geringer bis mittlerer Kilometerleistung ideal. Bei höheren Laufleistungen und größeren Fuhrparks kann das SERVICE durch das noch umfassendere topSERVICE oder die WARTUNG erweitert werden.

Weitere Informationen unter: www.porschebank.at

¹⁾ Angebot freibleibend im Operating Leasing inkl. USt und NoVA, zzgl. gesetzlicher Vertragsgebühr und Bearbeitungskosten. Laufzeit 60 Monate, 15.000 km / Jahr, Eigenleistung 30% vom Listenpreis. Operating Leasing für Privatkunden nur in Verbindung mit vollKASKO und SERVICE. Versicherungsstufe 0, vollKASKO Selbstbehalt EUR 350,- bei Reparatur in einer Markenwerkstatt, Haftpflicht Anmeldebezirk S, Alter Versicherter 27 Jahre. Stand Oktober 2014.

DER NEUE PASSAT

DER NEUE PASSAT VARIANT

Porsche Austria GmbH & Co OG
Produktmanagement VW PKW
Änderungen vorbehalten
Ausgabe: Oktober 2014
Internet: www.volkswagen.at
YVW 000000 88341

Hinweis zur Gesamt-Preisliste:

Die Angaben über Lieferumfang, Aussehen, Leistung, Maße und Gewichte, Kraftstoffverbrauch und Betriebskosten der Fahrzeuge entsprechen den zum Zeitpunkt der Drucklegung vorhandenen Kenntnissen. Änderungen von Modellvarianten, technischen Daten, Ausstattungen sowie des Serienumfanges und der Preise sind ausdrücklich vorbehalten. Bitte erkundigen Sie sich vor Abschluss des Kaufvertrages über den genauen Ausstattungs- bzw. Serienumfang sowie den Preis Ihres Fahrzeuges.

Kraftstoffverbrauch: 4,0 – 5,4 l/100 km. CO₂-Emission: 106 – 140 g/km (vorläufige Werte).