

Preise · Ausstattungen · Technische Daten  
Stand: Juni 2013



Das Auto.

DER NEUE

U

P

!



# Modelle

	Motor	Leistung kW (PS)	Getriebe	CO <sub>2</sub> -Emission in g/km	NoVA <sup>1)</sup> in %	Listenpreise <sup>2)</sup> brutto in € 2 Türen	Listenpreise <sup>2)</sup> brutto in € 4 Türen
<b>take up!</b>	1,0	44 (60)	5-Gang	105	3	10.200,-	10.640,-
	1,0 BlueMotion Technology	44 (60)	5-Gang	95	2	10.580,-	11.020,-
	1,0	55 (75)	5-Gang	108	3	10.950,-	11.390,-
	1,0 BlueMotion Technology	55 (75)	5-Gang	98	2	11.330,-	11.770,-
	1,0 eco up! (EcoFuel BlueMotion Technology)	50 (68)	5-Gang	79	0	12.830,-	13.270,-
<b>move up!</b>	1,0	44 (60)	5-Gang	105	3	11.180,-	11.620,-
	1,0 BlueMotion Technology	44 (60)	5-Gang	95	2	11.560,-	12.000,-
	1,0	44 (60)	5-Gang-ASG <sup>3)</sup>	103	3	11.820,-	12.260,-
	1,0	55 (75)	5-Gang	108	3	11.920,-	12.360,-
	1,0 BlueMotion Technology	55 (75)	5-Gang	98	2	12.300,-	12.740,-
	1,0	55 (75)	5-Gang-ASG <sup>3)</sup>	105	3	12.560,-	13.000,-
	1,0 eco up! (EcoFuel BlueMotion Technology)	50 (68)	5-Gang	79	0	13.810,-	14.250,-
<b>high up!</b>	1,0	44 (60)	5-Gang	105	3	11.840,-	12.280,-
	1,0 BlueMotion Technology	44 (60)	5-Gang	95	2	12.220,-	12.660,-
	1,0	44 (60)	5-Gang-ASG <sup>3)</sup>	103	3	12.480,-	12.920,-
	1,0	55 (75)	5-Gang	108	3	12.590,-	13.030,-
	1,0 BlueMotion Technology	55 (75)	5-Gang	98	2	12.970,-	13.410,-
	1,0	55 (75)	5-Gang-ASG <sup>3)</sup>	105	3	13.230,-	13.670,-
	1,0 eco up! (EcoFuel BlueMotion Technology)	50 (68)	5-Gang	79	0	14.480,-	14.920,-
<b>country up!</b>	1,0	55 (75)	5-Gang	109	3	-	14.100,-

Stand: Juni 2013 – Änderungen vorbehalten.

<sup>1)</sup> Normverbrauchsabgabe in %. Berechnungsbasis ist der Netto-Listenpreis exkl. MwSt. Gemäß § 6 Abs. 6 NoVAG erhöht sich die NoVA um 20%, wenn diese nicht der MwSt. unterliegt.

<sup>2)</sup> Unverbindliche, nicht kartellierte Richtpreise inkl. NoVA, 20% MwSt, Frachtkosten und unter Berücksichtigung der NoVA Bonus-/Malusbeträge lt. § 6a NoVAG. Detaillierte Informationen zu § 6a und § 6 Abs. 6 NoVAG (Normverbrauchsabgabegesetz) erhalten Sie unter <http://www.volkswagen.at/info>. Ihr Volkswagen Verkäufer informiert Sie gerne.

<sup>3)</sup> Sequenzielles 5-Gang-Schaltgetriebe ASG.

# Serienausstattung

## take up!

- Ablagefächer in den Türen (mit Halterung für 1-l-Flaschen vorn)
- Airbag für Fahrer und Beifahrer, mit Beifahrerairbag-Deaktivierung
- Außenspiegel von innen einstellbar
- City-Notbremsfunktion
- Dreipunkt-Automatiksicherheitsgurte vorn und hinten, vorn mit Gurtstraffer
- Einfassung der Ausströmer links und rechts sowie der Bedienelemente für Radio und Klimatisierung in „white“ lackiert
- Elektronisches Stabilisierungsprogramm inkl. Berganfahrassistent, ABS mit Bremsassistent, ASR, EBV und MSR
- Gepäckraumabdeckung
- Gepäckraum-Bodenbelag in Nadelvlies
- Halogen-Hauptscheinwerfer und Blinkleuchten unter gemeinsamer Klarglasabdeckung
- Handschuhfach
- Heckscheibenwischer mit Intervallschaltung
- Hochtön-Signalhorn
- Innenleuchte vorn mit Abschaltverzögerung und Kontaktschaltern in allen Türen
- Instrumentenbeleuchtung weiß; rotes Nachdesign für Schalter in der Instrumententafel und Mittelkonsole
- ISOFIX-Halteösen (Vorrichtung zur Befestigung von 2 Kindersitzen auf der Rücksitzbank)

- Karosserie ca. 15 mm tiefer gelegt (nur für BlueMotion Technology; nicht für eco up!)
- Karosserie teilverzinkt
- Klimaanlage
- Kombi-Instrument mit elektronischem Tachometer, Drehzahlmesser, Kilometer- und Tageskilometerzähler
- Komfortblinker (1 x Antippen = 3 x Blinken)
- Kopfairbag und Seitenairbag vorn, kombiniert
- Kopfstützen (2 Stück) hinten, absenkbar
- Kopfstützen vorn im Sitz integriert
- Lenkrad (3 Speichen)
- Lenksäule mit Höheneinstellung
- Mittelkonsole inkl. 1 Becherhalter vorn und 1 hinten
- Radio „RCD 215“ mit MP3-Wiedergabefunktion inkl. CD-Player und Multimediabuchse AUX-IN, 2 Lautsprecher vorn
- Rücksitzbank und -lehne ungeteilt, Lehne ungeteilt umklappbar, 2-sitzig
- Scheibenbremsen vorn, innenbelüftet
- Scheibenwischer vorn mit Intervallschaltung
- Seitenscheiben hinten ausstellbar (nur 4-Türer)
- Servolenkung elektromechanisch
- Sitzbezüge in Stoff, Dessin „dots“
- Sonnenblende für Fahrer und Beifahrer, auf Fahrerseite mit Tickethalter

- Stahlräder 5 J x 14 (4 Stück mit Reifen 165/70 R 14 und Radvollblenden; nicht für BlueMotion Technology)
- Stahlräder 5 J x 14 (4 Stück mit Reifen 175/65 R 14 rollwiderstandsoptimiert und Radvollblenden mit Volkswagen Logo in Aluminium; nur für BlueMotion Technology)
- Start-Stopp-System mit Bremsenergieerückgewinnung (nur für BlueMotion Technology)
- Staub- und Pollenfilter
- Steckdose mit Deckel
- Stoßfänger in Wagenfarbe
- Tagfahrlicht
- Tire Mobility Set: 12-Volt-Kompressor und Reifendichtmittel
- Wagenheber
- Wärmeschutzverglasung grün
- Warnblinkautomatik bei Vollbremsung
- Warndreieck
- Warnton und -leuchte für nicht angelegten Fahrergurt
- Wegfahrsperre elektronisch

# Serienausstattung

## move up!

(zusätzlich/abweichend zu take up!)

- Außenspiegelgehäuse und Türgriffe in Wagenfarbe
- Dash pad (Designblende) in grained beige oder in black pearl (abhängig von der Innenausstattung)
- Doppelton-Signalhorn
- Einfassung der Ausströmer links und rechts sowie der Bedienelemente für Radio und Klimatisierung in schwarz glänzend
- Einstiegshilfe „Easy Entry“; mit Memory-Funktion auf Fahrerseite (nur 2-Türer)
- Fahrersitz höhenstellbar
- Fensterheber elektrisch vorn
- Gepäckraumboden in 2 Höhen einstellbar und herausnehmbar (nicht für eco up!)
- Halogen-Hauptscheinwerfer und Blinkleuchten mit Chrom-Applikation unter gemeinsamer Klarglasabdeckung
- Handschuhfach mit Klappe
- Radvollblenden mit Volkswagen Logo in Aluminium
- Rücksitzbank ungeteilt, 2-sitzig, Lehne asymmetrisch geteilt umklappbar
- Schalthebelknopf mit Linse in schwarz/weiß glänzend
- Sitzbezüge in Stoff, Dessin „structure“
- Sonnenblende für Fahrer und Beifahrer, auf Fahrerseite mit Tickethalter, auf Beifahrerseite mit Make-up-Spiegel
- Türinnenbetätigung in Chrom
- Zentralverriegelung mit Funkfernbedienung

## high up!

(zusätzlich/abweichend zu take up!)

- Außenspiegel auf Fahrerseite asphärisch
- Außenspiegel elektrisch einstell- und beheizbar
- Außenspiegelgehäuse und Türgriffe in Wagenfarbe
- Chromapplikation an Lichtdrehschalter und Bedienelementen für Klimatisierung
- Dash pad (Designblende) in black pearl; alternative dash pads ohne Mehrpreis erhältlich
- Doppelton-Signalhorn
- Einfassung der Ausströmer links und rechts sowie der Bedienelemente für Radio und Klimatisierung in Chrom
- Einfassung des Tachometers in Chrom
- Einstiegshilfe „Easy Entry“; mit Memory-Funktion auf Fahrerseite (nur 2-Türer)
- Fahrersitz höhenstellbar
- Fensterheber elektrisch vorn
- Gepäckraumboden in 2 Höhen einstellbar und herausnehmbar (nicht für eco up!)
- Halogen-Hauptscheinwerfer und Blinkleuchten mit Chrom-Applikation unter gemeinsamer Klarglasabdeckung
- Handbremshebelgriff in Leder, Handbremshebelknopf in Chrom
- Handschuhfach mit Klappe
- Lederlenkrad (Spaltleder, 3 Speichen)

- Leichtmetallräder „spoke“ 5,5 J x 15 (4 Stück mit Reifen 185/55 R 15)
- Nebelscheinwerfer
- Rücksitzbank ungeteilt, Lehne asymmetrisch geteilt umklappbar
- Schalthebelknopf in Leder (nicht für ASG) mit Linse in schwarz/weiß glänzend
- Sitzbezüge in Stoff, Dessin „dots“, Einfassung der Sitzflächen und Rückenlehnen vorn in Lederoptik
- Sonnenblende auf Fahrerseite mit Tickethalter, auf Beifahrerseite mit Make-up-Spiegel
- Türinnenbetätigung in Chrom
- Vordersitze beheizbar
- Zentralverriegelung mit Funkfernbedienung

Stand: Juni 2013 – Änderungen vorbehalten.

**eco up! (EcoFuel BlueMotion Technology;  
zusätzlich/abweichend zur Ausstattungsvariante)**

- Antriebskonzept quasi-monovalent (Primärbetrieb mit Erdgas (CNG), Antrieb mit Benzin nur als Mobilitätsreserve)
- Benzintank (Fassungsvermögen ca. 10 l)
- Einfüllstutzen für Erdgas- und Benzinbetankung unter gemeinsamer Tankklappe
- Entfall Gepäckraumboden in 2 Höhen einstellbar und herausnehmbar (für move up! und high up!)
- Entfall Reserveradmulde
- Kombi-Instrument mit getrennter Kraftstoff-Füllstands- und Reichweitenanzeige, inkl. Anzeige der Betriebsart für Erdgas und Benzin
- Schriftzug „eco up!“ auf der Gepäckraumklappe
- Stahl-Gastanks (2 Stück) am Unterboden befestigt (Fassungsvermögen ca. 11 kg)
- Start-Stopp-System mit Bremsenergieerückgewinnung

**country up!  
(zusätzlich/abweichend zu move up!)**

- 4 Türen
- Außenspiegel auf Fahrerseite asphärisch
- Außenspiegel elektrisch einstell- und beheizbar
- Außenspiegelgehäuse in light silver metallic
- Chromapplikation an Lichtdrehschalter und Bedienelementen für Klimatisierung
- Dachreling silber eloxiert
- Dash pad (Designblende) in black pearl, dark silver oder red lackiert
- Einfassung der Ausströmer links und rechts sowie der Bedienelemente für Radio und Klimatisierung in Chrom
- Einfassung des Tachometers in Chrom
- Einstiegsleisten in Aluminium mit Schriftzug „cross up!“
- Fahrwerk mit um ca. 15 mm erhöhter Bodenfreiheit
- Handbremshebelgriff in Leder, Handbremshebelknopf in Chrom
- Karosserieabdeckung an Radlauf, Schweller und Tür
- Lederlenkrad (3 Speichen, Spaltleder)
- Leichtmetallräder „cross“ 6 J x 16 (4 Stück mit Reifen 185/50 R 16)
- Multifunktionsanzeige
- Nebelscheinwerfer
- Radsicherungen mit erweitertem Diebstahlschutz
- Schalthebelknopf in Leder mit Linse in schwarz/weiß glänzend
- Seitenschutzleiste schwarz mit Schriftzug „cross up!“
- Sitzbezüge in Stoff, Dessin „cross“
- Stoßfänger in sportlichem Design, dreifarbig
- Textilfußmatten vorn und hinten mit Ziernaht

## Sonderausstattungen

	take up!	move up!	high up!	country up!	Preis in € ohne NoVA und ohne MwSt.*	Preis in € inkl. NoVA und 20% MwSt.**
<b>comfort pack</b> Fahrersitz mit Höheneinstellung, Fensterheber elektrisch vorn, Doppelton-Signalhorn, Zentralverriegelung mit Funkfernbedienung	○	●	●	●	340,-	420,24
<b>drive pack</b> Geschwindigkeitsregelanlage, Multifunktionsanzeige, ParkPilot (akustische Warnsignale bei Hindernissen im Heckbereich) für move up! und high up! für country up!	–	○	○	–	339,- 231,-	419,- 285,52
<b>Entfall der Schriftzüge für die Modell- und Motorbezeichnung an der Gepäckraumklappe</b> nicht für eco up!	○	○	○	–	0,-	0,-
<b>Lackierung Metallic/Perleffekt</b>	○	○	○	○	335,-	414,06
<b>Lackierung red</b>	○	○	○	○	103,-	127,31
<b>Lackierung white pearl Perlmuttereffekt</b>	–	○	○	–	731,-	903,52
<b>leatherette pack Volkswagen Exclusive</b> Sitzmittelbahnen in Lederoptik, Dessin „squares“, Sitzwangen in Lederoptik, mit Ziernähten und Keder in weiß, „up!“-Logo auf den Sitzlehnen vorn und hinten, Schalthebelknopf und Handbremshebelgriff in Leder mit Ziernähten in weiß, Textilfußmatten vorn und hinten mit schwarz-weißer Einfassung für move up! inkl. Lederlenkrad (Spaltleder, 3 Speichen) und Vordersitze beheizbar <sup>1)</sup> für high up!	–	○	–	–	583,- 390,-	720,59 482,04
<b>Lederlenkrad (Spaltleder, 3 Speichen)</b> Schalthebelknopf in Leder (nicht für ASG), Handbremshebelgriff in Leder	–	○	●	●	317,-	391,81
<b>Leichtmetallräder „classic“ 6 J x 16 Volkswagen R GmbH</b> 4 Stück mit Reifen 185/50 R 16 und Radsicherungen mit erweitertem Diebstahlschutz	–	–	○	–	317,-	391,81
<b>Leichtmetallräder „waffle“ 5,5 J x 15</b> 4 Stück mit Reifen 185/55 R 15 und Radsicherungen mit erweitertem Diebstahlschutz	–	○	–	–	574,-	709,46

Stand: Juni 2013 – Änderungen vorbehalten.

\* Unverbindliche, nicht kartellierte Richtpreise. Zur Errechnung der Bruttopreise sind der jeweils modellabhängige NoVA-Satz sowie 20% MwSt. hinzuzurechnen. Gemäß § 6 Abs. 6 NoVAG erhöht sich die NoVA um 20%, wenn diese nicht der MwSt. unterliegt.

\*\* Unverbindliche, nicht kartellierte Richtpreise inkl. NoVA und 20% MwSt. auf Basis der Motorisierungen 44 kW/60 PS und 55 kW/75 PS. Bitte beachten Sie, dass sich bei anderen Motorisierungen auch der NoVA-Satz und Bruttopreis für das Ausstattungspaket ändern kann. Gewisse Mehrausstattungen sind für diese Motorisierung nicht erhältlich.

<sup>1)</sup> Bei move up! nur in Verbindung mit dash pad (Designblende) in black pearl.

● = serienmäßige Ausstattung ○ = Sonderausstattung gegen Mehrpreis – = für dieses Modell nicht bestellbar

	take up!	move up!	high up!	country up!	Preis in € ohne NoVA und ohne MwSt.*	Preis in € inkl. NoVA und 20% MwSt.**
<b>Panorama-Ausstell-/Schiebedach</b>	–	○	○	–	642,–	793,51
<b>Portables Navigations- und Infotainmentsystem „maps + more“</b> Mehrfarbiger TFT-Touchscreen (Bildschirmdiagonale 12,7 cm), Anzeige von Fahrzeuginformationen (z. B. Multifunktionsanzeige, optische Warnsignale des ParkPiloten, Think Blue. Trainer), Medien-Player zur Wiedergabe von Audiodateien (z.B. mp3, wma), Sprachsteuerung, Micro-SD-Kartenschacht (für Karten mit einer Speicherkapazität von bis zu 32 GB), Verkehrszeichenanzeige, Navigationsdaten (Europa) auf internem Speicher, Karten wahlweise in 2D- oder 3D-Darstellung (Vogelperspektive), Sonderziele mit Bilddarstellung über SD-Karte abrufbar, Freisprecheinrichtung für Mobiltelefone mit Bluetooth-Schnittstelle (Hands-Free Profile 1.5) und GSM 900/1800 MHz, drahtlose Kommunikationsschnittstelle BLUETOOTH AUDIO (kompatibel mit Advanced Audio Distribution Profile A2DP 1.0 und Audio Video Remote Control Profile AVRCP 1.4), Live-Informationen	○	○	○	○	320,–	395,52
<b>Reserverad 5 J x 14, Stahl, für 14-Zoll-Räder</b> nicht für eco up!	○	○	–	–	39,–	48,20
<b>Reserverad 5 J x 14, Stahl, für 15- und 16-Zoll-Räder<sup>2)</sup></b> nicht für eco up!	–	○	○	○	39,–	48,20
<b>sport pack „triangle black“ Volkswagen R GmbH</b> Leichtmetallräder „triangle black“ 6 J x 16 (4 Stück mit Reifen 185/50 R 16 und Radsicherungen mit erweitertem Diebstahlschutz), Seitenscheiben hinten und Heckscheibe abgedunkelt, zu 65% lichtabsorbierend, Sportfahrwerk (Karosserie um ca. 15 mm tiefer gelegt); nicht für eco up!	–	–	○	–	452,–	558,67
<b>sound „plus“: 6 Lautsprecher</b> 4 Lautsprecher vorn und 2 Lautsprecher hinten	–	○	○	○	78,–	96,41
<b>Vordersitze beheizbar</b>	–	–	–	○	178,–	220,01
<b>winter pack</b> Außenspiegel elektrisch einstell- und beheizbar, Außenspiegel auf Fahrerseite asphärisch, Nebelscheinwerfer, Vordersitze beheizbar in Verbindung mit leatherette pack Volkswagen Exclusive	–	○	●	–	283,–	349,79
	–	○	●	–	187,–	231,13

Stand: Juni 2013 – Änderungen vorbehalten.

<sup>\*)</sup> Unverbindliche, nicht kartellierte Richtpreise. Zur Errechnung der Bruttopreise sind der jeweils modellabhängige NoVA-Satz sowie 20% MwSt. hinzuzurechnen. Gemäß § 6 Abs. 6 NoVAG erhöht sich die NoVA um 20%, wenn diese nicht der MwSt. unterliegt.

<sup>\*\*)</sup> Unverbindliche, nicht kartellierte Richtpreise inkl. NoVA und 20% MwSt. auf Basis der Motorisierungen 44 kW/60 PS und 55 kW/75 PS. Bitte beachten Sie, dass sich bei anderen Motorisierungen auch der NoVA-Satz und Bruttopreis für das Ausstattungspaket ändern kann. Gewisse Mehrausstattungen sind für diese Motorisierung nicht erhältlich.

<sup>1)</sup> Nur in Verbindung mit dash pad (Designblende) in black pearl

<sup>2)</sup> Aufgrund unterschiedlicher Größen der Serien- und Reserveradbereifung ist das Reserverad nur mit eingeschränkter Höchstgeschwindigkeit nutzbar. Bitte entnehmen Sie den aktuellen Wert dem Reserverad-Aufkleber.

● = serienmäßige Ausstattung ○ = Sonderausstattung gegen Mehrpreis – = für dieses Modell nicht bestellbar

# Motoren

		<b>44 kW (60 PS)</b>	<b>55 kW (75 PS)</b>	<b>55 kW (75 PS) country up!</b>	<b>50 kW (68 PS) eco up! EcoFuel BlueMotion Technology</b>
<b>Motor, Getriebe, Elektrik</b>	Motor-Bauart / Ventile pro Zylinder	3-Zylinder-Ottomotor / 4	3-Zylinder-Ottomotor / 4	3-Zylinder-Ottomotor / 4	3-Zylinder-Ottomotor / 4
	Einspritzung / Aufladung	Multi Point Injection / –	Multi Point Injection / –	Multi Point Injection / –	Multi Point Injection / –
	Hubraum, Liter/cm <sup>3</sup>	1,0 / 999	1,0 / 999	1,0 / 999	1,0 / 999
	Max. Leistung, kW (PS) bei 1/min	44 (60) / 5000 – 6000	55 (75) / 6200	55 (75) / 6200	50 (68) / 6200
	Max. Drehmoment, Nm bei 1/min	95 / 3000 – 4300	95 / 3000 – 4300	95 / 3000 - 4300	90 / 3000
	Emissionsklasse	Euro 5	Euro 5	Euro 5	Euro 5
	Getriebe, serienmäßig	5-Gang-Schaltgetriebe	5-Gang-Schaltgetriebe	5-Gang-Schaltgetriebe	5-Gang-Schaltgetriebe
	Getriebe, optional	Sequenzielles 5-Gang-Schaltgetriebe ASG	Sequenzielles 5-Gang-Schaltgetriebe ASG	–	–
<b>Gewichte, kg</b>	Leergewicht, 2-türig, Schaltgetriebe <sup>1)</sup>	929 [940]	929 [940]	996	1031
	Leergewicht, 2-türig, ASG <sup>1)</sup>	932	932	–	–
	Zul. Gesamtgewicht	1290	1290	1300	1370
	Zuladung <sup>3)</sup> , Schaltgetriebe	436 [425]	436 [425]	379	414
	Zuladung <sup>3)</sup> , ASG	433	433	–	–
	Zul. Achslast vorn/hinten	680 / 640	680 / 640	680 / 650	700 / 700
	Zul. Anhängelasten gebremst bei 12%/8%	– / –	– / –	– / –	– / –
	Zul. Anhängelasten ungebremst	–	–	–	–
Zul. Stützlast/zul. Dachlast	– / 50	– / 50	– / 50	– / 50	
<b>Fahrleistungen</b>	Höchstgeschwindigkeit, km/h	160 [161]	171 [172]	167	164
	Beschleunigung von 0–80 / 0–100 km/h, s, Schaltgetriebe	9,1 / 14,4	8,3 / 13,2	8,8 / 14,2	10,3 / 16,3
	Beschleunigung von 0–80 / 0–100 km/h, s, ASG	9,4 / 15,3	9,2 / 13,9	–	–
<b>Kraftstoffverbrauch, kombiniert nach VO (EG) 715/2007<sup>2)</sup></b>	Kraftstoff	Superbenzin schwefelfrei, mind. 95 ROZ nach DIN EN 228 <sup>4)</sup>	Superbenzin schwefelfrei, mind. 95 ROZ nach DIN EN 228 <sup>4)</sup>	Superbenzin schwefelfrei, mind. 95 ROZ nach DIN EN 228 <sup>4)</sup>	Erdgas (CNG)
	l/100 km, Schaltgetriebe	4,5 [4,1]	4,7 [4,2]	4,7	4,4 m <sup>3</sup> / 2,9 kg
	CO <sub>2</sub> -Emission, g/km, Schaltgetriebe	105 [95]	108 [98]	109	79
	l/100 km, ASG	4,4	4,5	–	–
	CO <sub>2</sub> -Emission, g/km, ASG	103	105	–	–

[ ] = abweichender Wert für BlueMotion Technology

[ ] = abweichender Wert für BlueMotion Technology

Stand: Juni 2013 – Änderungen vorbehalten. Hinweise zu den Bemerkungen 1) – 8) finden Sie auf Seite 10.



# Abmessungen

		<b>2 Türen</b>	<b>4 Türen</b>	<b>country up! (4 Türen)</b>
<b>Außenabmessungen</b>	Länge/Länge mit Anhängavorrichtung, mm	3540 / kein Angebot	3540 / kein Angebot	3563 / kein Angebot
	Breite/Breite inkl. Außenspiegeln, mm	1641 / 1910	1645 / 1910	1649 / 1910
	Höhe, mm	1489 [1492]	1489 [1492]	1516
	Radstand, mm	2420 [2421]	2420 [2421]	2420
	Spurweite vorn/hinten, mm	1428 / 1424	1428 / 1424	1417 / 1416
	Bodenfreiheit, mm <sup>5)</sup>	144 [146]	144 [146]	151
	Überhangwinkel vorn/hinten in Grad <sup>6)</sup>	15,1 / 23,5 [13,6 / 28,0]	15,1 / 23,5 [13,6 / 28,0]	17,1 / 24,7
	Rampenwinkel in Grad <sup>6)</sup>	11,0 [12,0]	11,0 [12,0]	12,8
<b>Innenraumabmessungen</b>				
	<b>1. Sitzreihe</b>			
	Kopfraum, mm <sup>8)</sup>	993 (993)	993 (993)	993
	Beinraum, mm	1009	1009	1009
	Innenraumbreite, mm	1417	1369	1369
	<b>2. Sitzreihe</b>			
Kopfraum, mm <sup>8)</sup>	947 (947)	947 (947)	947	
Beinraum, mm	789	789	789	
Innenraumbreite, mm	1389	1388	1388	
<b>Gepäckraum</b>	Länge, Sitzbank aufgestellt/umgeklappt, mm	632 / 1252 [605 / 1230]	632 / 1252 [605 / 1230]	632 / 1252
	Breite zwischen den Radkästen, mm	978	978	978
	Höhe bis Lehnenoberkante, mm	650 [599]	650 [599]	650
	Ladehöhe bis Himmel, mm	939 [888]	939 [888]	939
	Gepäckraumöffnung Breite/Höhe, mm	868 / 570	868 / 570	868 / 570
	Gepäckraumvolumen, l <sup>7)</sup>	251 - 951 [213 - 913]	251 - 959 [213 - 921]	251 - 959
<b>Garagenmaße</b>	Höhe geöffnete Frontklappe/Boden, mm <sup>5)</sup>	1622 [1621]	1622 [1621]	1639
	Höhe geöffnete Heckklappe/Boden, mm <sup>5)</sup>	1990 [1994]	1990 [1994]	2003
	Breite geöffnete Türen vorn/hinten, mm	3955 / –	3493 / 3118	3493 / 3118
<b>Weitere Daten</b>	Wendekreis, m	ca. 9,8	ca. 9,8	ca. 9,8
	Kraftstoffbehälter Benzin, l	ca. 35 [ca. 10]	ca. 35 [ca. 10]	ca. 35
	Kraftstoffbehälter Erdgas (CNG), kg	ca. 11*	ca. 11*	–

[] = abweichender Wert für eco up! (EcoFuel BlueMotion Technology)

\* Kraftstoffbehälter Erdgas (CNG) nur bei eco up!  
(EcoFuel BlueMotion Technology)

# Abmessungen

## 2 Türen

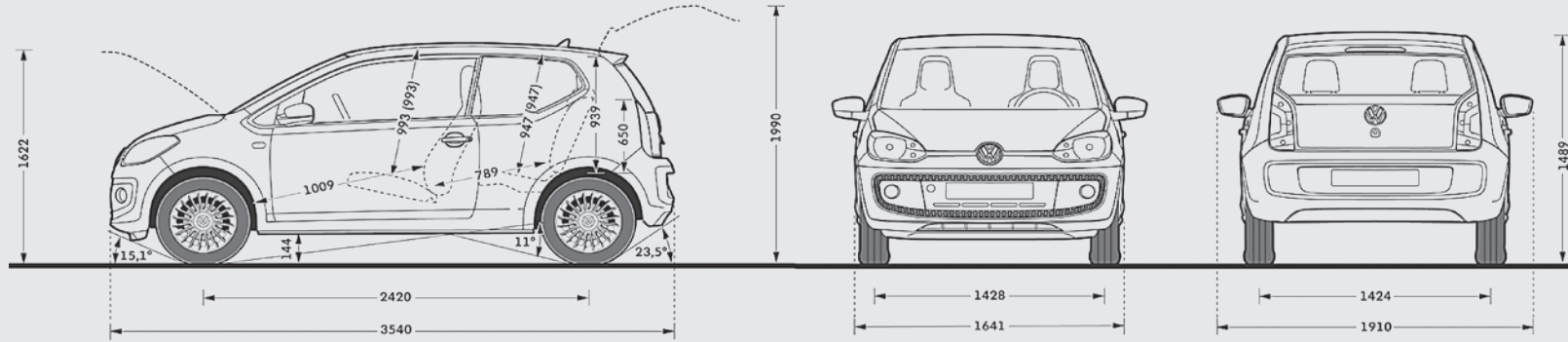

## 4 Türen

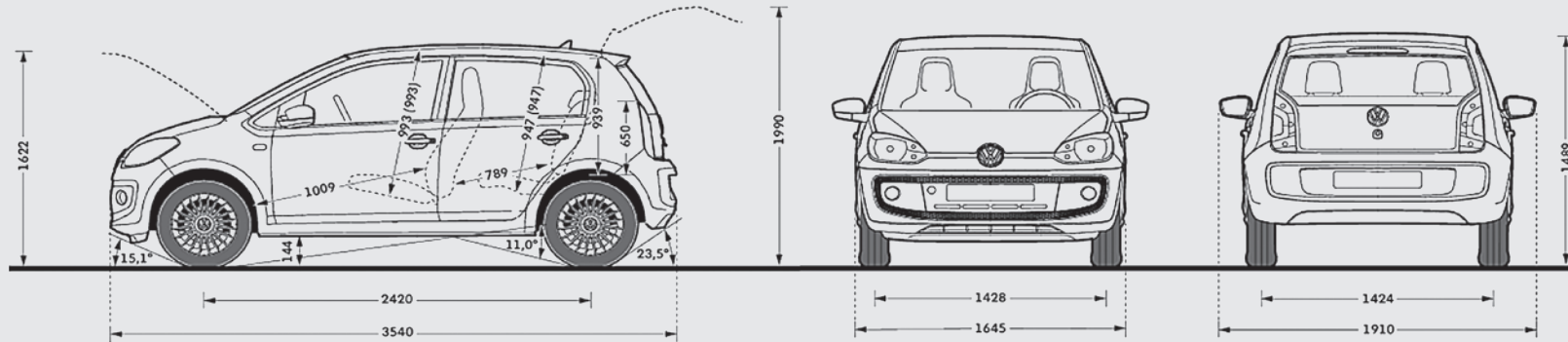

## country up! (4 Türen)

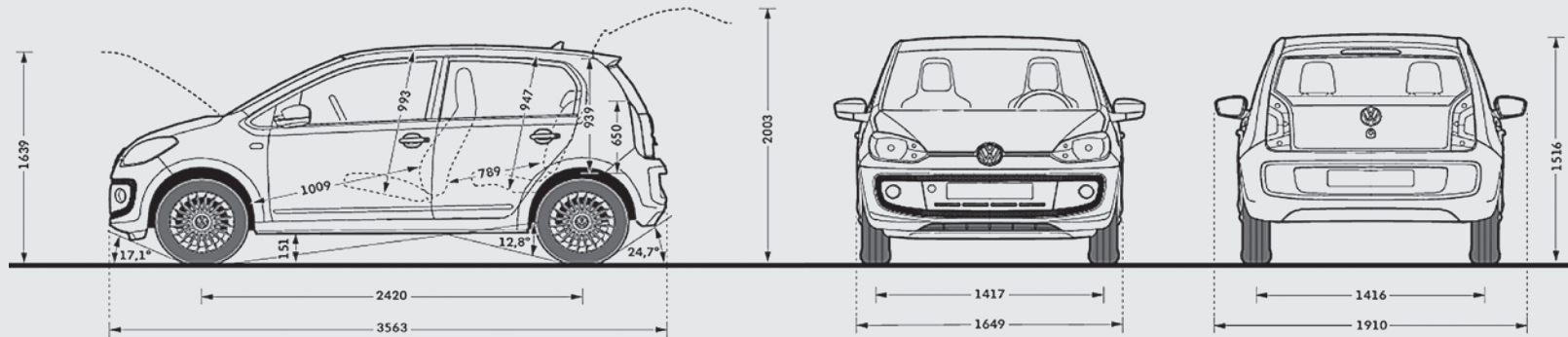

# Garantie

## Herstellergarantie

2 Jahre Neuwagen-Garantie, 3 Jahre Lack-Garantie, 12 Jahre Garantie gegen Durchrostung (Perforation von innen nach außen), 2 Jahre Reparatur-Gewährleistung auf Werkstattarbeit, Originalteile und Originalaustauschteile.

## Volkswagen Anschlussgarantie

Volkswagen bietet Ihnen fortschrittliche Technologie, zukunftsweisendes Design, hervorragende Qualität und Spitzenleistung im Service. Ein besonderes Angebot ist die Volkswagen Anschlussgarantie. Sie setzt die zweijährige Herstellergarantie (bzw. dreijährige Garantie bei Passat, Passat Variant, Passat Alltrack, Volkswagen CC, Sharan, Touareg und Phaeton) konsequent fort. Wenn Sie gleich beim Neuwagenkauf die Volkswagen Anschlussgarantie als Sonderausstattung mitbestellen, erhalten Sie 100% Volkswagen Garantie und sind weiterhin gegen unvorhersehbare Reparaturkosten umfassend geschützt. Und das individuell auf Ihre Bedürfnisse zugeschnitten - für bis zu zwei weitere Jahre und eine maximale Gesamtlauflistung von 120.000 km.

Nähere Information zur Volkswagen Anschlussgarantie erhalten Sie bei Ihrem VW Betrieb oder unter <http://www.volkswagen.at/anschlussgarantie>.

# Reifenlabel

Sommerreifen	Größe	Kraftstoffeffizienzklasse/ Rollwiderstand	Nasshaftungsklasse	Externes Rollgeräusch/ Geräuschemission
	165/70 R 14	E – C	C – B	70 – 69 dB 
	175/65 R 14	E – C	C – B	70 – 69 dB 
	185/55 R 15	E – C	E – B	70 dB 
	185/50 R 16	E – C	C	73 – 70 dB 



Kraftstoffeffizienzklasse/Rollwiderstand – Der richtige Reifen hilft Ihnen, Kraftstoff zu sparen.



Nasshaftungsklasse – Ein kürzerer Bremsweg erhöht Ihre Sicherheit.



Externes Rollgeräusch/Geräuschemission – Ein leiserer Reifen erhöht Ihren Fahrkomfort und entlastet die Umwelt durch geringere Geräuscentwicklung.

Die gezielte Bestellung eines bestimmten Reifenfabrikats ist aus logistischen und produktionstechnischen Gründen nicht möglich.

# Hinweise

- <sup>1)</sup> Fahrzeugleergewicht mit Fahrer 68 kg, 7 kg Gepäck, Kraftstoffbehälter zu 90% gefüllt, ermittelt nach der RL 92/21/EWG i. d. gegenwärtig geltenden Fassung. Je nach Ausstattung ergeben sich individuelle Gewichte des Fahrzeugs und somit abweichende Verbrauchswerte und CO<sub>2</sub>-Emissionen.
- <sup>2)</sup> Die angegebenen Werte wurden nach den vorgeschriebenen Messverfahren (VO(EG)715/2007 in der gegenwärtig geltenden Fassung) ermittelt. Die Angaben beziehen sich nicht auf ein einzelnes Fahrzeug und sind nicht Bestandteil des Angebotes, sondern dienen allein Vergleichszwecken zwischen den verschiedenen Fahrzeugtypen. Kraftstoffverbrauch und die CO<sub>2</sub>-Emissionen eines Fahrzeugs hängen nicht nur von der effizienten Ausnutzung des Kraftstoffs durch das Fahrzeug ab, sondern werden auch vom Fahrverhalten und anderen nichttechnischen Faktoren beeinflusst.

<sup>3)</sup> Die Zuladung beinhaltet 68 kg für Fahrer und 7 kg für Gepäck.

<sup>4)</sup> Die Angaben zu Leistung und Verbrauch beziehen sich auf den Betrieb mit Super schwefelfrei ROZ 95 nach DIN EN 228. Kraftstoffqualität bleifrei mit ROZ 95 mit einem maximalen Ethanolanteil von 10 Prozent (E10) ist grundsätzlich verwendbar.

<sup>5)</sup> Wert bei Leergewicht nach DIN70020, je nach Ausstattung kann der genannte Wert abweichen.

<sup>6)</sup> Wert bei zul. Gesamtgewicht, je nach Ausstattung kann der genannte Wert abweichen.

<sup>7)</sup> Messung nach ISO 3832 mit Quadern von 200x100x50 mm Kantenlänge.

<sup>8)</sup> Klammerwert bei Schiebe-/Ausstell-Glasdach.

## VW Mobilitätsgarantie

Mobilitätsgarantie  
**Gratis**  
bei Ihrem neuen Volkswagen.

Die VW Mobilitätsgarantie verlängert sich automatisch von Service zu Service nach Herstellervorschrift bei einem autorisierten VW Service-Partner in Österreich.

- Hilfe bei Pannen und Unfällen
- kostenloser Ersatzwagen nach Abschleppung (bis zu 3 Tagen, wenn nicht innerhalb von 3 Stunden reparierbar)
- Hilfe bei Fahrzeugdiebstahl
- im Krankheitsfall und als Reiseschutz
- Ersatz der Blaulichtsteuer
- gültig in Österreich und ganz Europa

Detailinformationen erhalten Sie bei Ihrem VW Service-Partner oder unter [www.volkswagen.at/service](http://www.volkswagen.at/service)

Hilfe rund um die Uhr.  
**01 86 666**

Aus dem Ausland wählen Sie bitte die entsprechende Vorwahl für Österreich.

## Finanzierung und Versicherung der Porsche Bank

Der up! im Leasing der Porsche Bank schon ab EUR 68,- mtl.<sup>1)</sup>

### Das Privatkundenpaket

Das Privatkundenpaket der Porsche Bank enthält alles, was Sie für Ihre sorgenfreie Mobilität benötigen – mit einem Paket-Preisvorteil, der sich sehen lassen kann. Holen Sie sich von allem das Beste in einem attraktiven Paket zu Topkonditionen.

### Komplett einfach – einfach komplett

- ✓ Finanzierung
- ✓ vollKASKO PLUS
- ✓ Haftpflicht
- ✓ Arbeitslosigkeits-/Arbeitsunfähigkeits-Versicherung kostenlos inkludiert
- ✓ Rechtsschutz
- ✓ Insassenunfall-Versicherung
- ✓ TopService

<b>Modell:</b>	<b>take up!, 60 PS, 2 Türen</b>
<b>Produkt:</b>	Operating Leasing
<b>Entgelt:</b>	variabel
<b>Fahrzeugpreis:</b>	EUR 10.200,- (inkl. 3% NoVA und 20% MwSt.)
<b>Laufzeit:</b>	60 Monate / 10.000 km im Jahr
<b>Eigenleistung:</b>	EUR 3.000,-
<b>VS-Stufe:</b>	0

Im Privatkundenpaket schon ab EUR 167,- mtl.<sup>1)</sup>

### NEU: Porsche Bank TopService

Nehmen Sie die wichtigsten Servicearbeiten und die häufigsten Reparaturen einfach zu Ihrem Leasingvertrag dazu. So teilen Sie Ihre Servicekosten in geringe monatliche Beträge auf und haben eine klare Kalkulationsgrundlage.

Weitere Informationen unter: [www.porschebank.at](http://www.porschebank.at)

<sup>1)</sup> Angebot freibleibend im Operating Leasing inkl. USt und NoVA, zzgl. gesetzlicher Vertragsgebühr und Bearbeitungskosten. Operating Leasing für Privatkunden nur in Verbindung mit vollKASKO und TopService. Stand Juni 2013.

# DER NEUE UP!

Porsche Austria GmbH & Co OG  
Produktmanagement VW PKW  
Änderungen vorbehalten  
Ausgabe: Juni 2013  
Internet: [www.volkswagen.at](http://www.volkswagen.at)  
YVW00000059368

**Hinweis zur Gesamt-Preisliste:**

Die Angaben über Lieferumfang, Aussehen, Leistung, Maße und Gewichte, Kraftstoffverbrauch und Betriebskosten der Fahrzeuge entsprechen den zum Zeitpunkt der Drucklegung vorhandenen Kenntnissen. Änderungen von Modellvarianten, technischen Daten, Ausstattungen sowie des Serienumfanges und der Preise sind vorbehalten. Bitte erkundigen Sie sich vor Abschluss des Kaufvertrages über den genauen Ausstattungs- bzw. Serienumfang sowie den Preis Ihres Fahrzeuges.